



Guida dell'utente di Dell™ Latitude™ D620

Ricerca di informazioni	Programma di installazione di sistema
Informazioni sul computer	Reinstallazione del software
Uso della batteria	Aggiunta e sostituzione di componenti
Uso della tastiera	Funzioni di Dell™ QuickSet
Uso dello schermo	In viaggio con il computer
Uso di supporti multimediali	Come ottenere assistenza
Uso di una rete	Specifiche
Uso di schede	Appendice
Protezione del computer	Glossario
Risoluzione dei problemi	

Per informazioni su altra documentazione fornita con il computer, consultare [Ricerca di informazioni](#).

N.B., Avvisi e Attenzione

-  **N.B.** Un N.B. (Nota Bene) indica informazioni importanti che contribuiscono a migliorare l'uso del computer.
-  **AVVISO:** Un AVVISO indica un danno potenziale all'hardware o perdita di dati e spiega come evitare il problema.
-  **ATTENZIONE:** Un messaggio di ATTENZIONE indica un rischio di danni alla proprietà, lesioni personali o morte.

Abbreviazioni ed acronimi

Per un elenco completo delle abbreviazioni e degli acronimi, consultare il [Glossario](#).

Se il computer acquistato è un Dell™ Serie n, un qualsiasi riferimento fatto in questo documento ai sistemi operativi Microsoft® Windows® non è applicabile.

Le informazioni contenute nel presente documento sono soggette a modifiche senza preavviso.
© 2005-2006 Dell Inc. Tutti i diritti riservati.

È severamente vietata la riproduzione, con qualsiasi strumento, senza l'autorizzazione scritta di Dell Inc..

Marchi commerciali utilizzati in questo testo: *Dell*, il logo *DELL*, *Inspiron*, *Dell Precision*, *Dimension*, *OptiPlex*, *Latitude*, *PowerEdge*, *PowerVault*, *PowerApp*, *ExpressCharge*, *TravelLite*, *Strike Zone*, *Wi-Fi Catcher*, *Dell MediaDirect*, *XPS* e *Dell OpenManage* sono marchi commerciali di Dell Inc.; *Core* e *Intel* sono marchi depositati di Intel Corporation; *Microsoft*, *Outlook* e *Windows* sono marchi depositati di Microsoft Corporation; *Bluetooth* è un marchio depositato di proprietà di Bluetooth SIG, Inc. ed è utilizzato per concessione da Dell; *TouchStrip* è un marchio commerciale di UPEK, Inc.; *EMC* è un marchio depositato di EMC Corporation; *ENERGY STAR* è un marchio depositato dell'U.S. Environmental Protection Agency. Dell Inc., in qualità di partner di ENERGY STAR, ha determinato che questo prodotto è conforme alle specifiche ENERGY STAR per il risparmio energetico.

Nel presente documento possono essere utilizzati altri marchi e nomi commerciali che si riferiscono sia ad entità che rivendicano i marchi che ai nomi o ai loro prodotti. Dell Inc. nega qualsiasi partecipazione di proprietà relativa a marchi di fabbrica e nomi commerciali diversi da quelli di sua proprietà.

Modello PP18L

Gennaio 2006 N/P PC979 Rev. A01

[Torna alla pagina Sommario](#)

Informazioni sul computer

Guida dell'utente di Dell™ Latitude™ D620

- [Vista anteriore](#)
- [Vista laterale sinistra](#)
- [Vista laterale destra](#)
- [Vista posteriore](#)
- [Vista inferiore](#)

Vista anteriore



1	dispositivo di chiusura dello schermo	2	schermo	3	pulsante di alimentazione
4	indicatori di stato della periferica	5	tastiera	6	lettore di impronte digitali (opzionale)
7	altoparlante	8	pulsanti del touchpad/track stick	9	indicatori di stato della tastiera
10	pulsanti del Controllo volume	11	sensore di luminosità ambientale (ALS)	12	pulsante di disattivazione del volume

dispositivo di chiusura dello schermo — Blocca lo schermo quando lo si chiude.

schermo — Per maggiori informazioni sullo schermo, consultare "[Uso dello schermo](#)".

pulsante di alimentazione — Premere il pulsante di alimentazione per accendere il computer o uscire da una modalità di gestione del risparmio di energia. Consultare [Modalità di gestione del risparmio di energia](#).







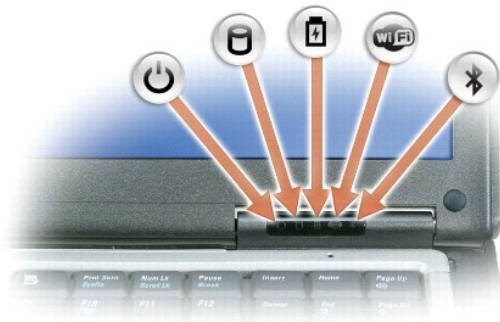

AVVISO: Per evitare la perdita di dati, spegnere il computer chiudendo la sessione di Microsoft® Windows® anziché premendo il pulsante di alimentazione.

Se il computer smette di rispondere, tenere premuto il pulsante di alimentazione fino al totale spegnimento del computer. Questa operazione può richiedere alcuni secondi.

indicatori di stato della periferica



	L'indicatore si accende all'accensione del computer e lampeggia quando il computer si trova in una modalità di gestione del risparmio di energia.
	L'indicatore si accende quando il computer legge e scrive dati. AVVISO: Per evitare la perdita di dati, non spegnere mai il computer mentre l'indicatore  lampeggia.
	L'indicatore è acceso o lampeggia per indicare lo stato del livello di carica della batteria.
	L'indicatore si accende quando le periferiche senza fili sono attivate.
	L'indicatore si accende quando la tecnologia senza fili Bluetooth® è attivata. Per abilitare o disabilitare la tecnologia senza fili Bluetooth, spostare l'interruttore della modalità senza fili sulla posizione "acceso". Consultare interruttore della modalità senza fili per maggiori informazioni. N.B. La tecnologia senza fili Bluetooth è una funzione opzionale del computer, quindi l'icona  si attiva solo se assieme al computer è stata ordinata la tecnologia senza fili Bluetooth. Per maggiori informazioni, consultare la documentazione fornita con la tecnologia senza fili Bluetooth.

Se il computer è collegato a una presa elettrica, l'indicatore  funziona come segue:

- o Verde fisso: significa che è in corso la carica della batteria.
- o Verde intermittente: significa che la batteria è quasi completamente carica.
- o Spento: significa che la batteria è sufficientemente carica (o l'alimentazione esterna non è disponibile per caricare la batteria).

Se il computer è alimentato a batteria, l'indicatore  funziona come segue:

- o Spento: significa che la batteria è sufficientemente carica (o il computer è spento).
- o Arancione intermittente: significa che il livello di carica della batteria è basso.
- o Arancione fisso: significa che la batteria è quasi scarica.

tastiera — La tastiera include un tastierino numerico, nonché il tasto logo di Windows. Per informazioni sulle scelte rapide da tastiera supportate, consultare [Uso della tastiera](#).

lettore di impronte digitali (opzionale) — Contribuisce a proteggere il computer Dell™. Quando si fa scorrere il dito sul lettore, questo utilizza l'impronta digitale univoca per autenticare l'identità dell'utente. Per informazioni su come attivare ed utilizzare il software di gestione della protezione che controlla il lettore di impronte digitali, consultare [Software di gestione della protezione](#).

altoparlante — Per regolare il volume degli altoparlanti integrati, premere i pulsanti del Controllo volume, il pulsante di disattivazione del volume o le scelte rapide da tastiera per il Controllo volume. Per maggiori informazioni, consultare [Combinazioni di tasti](#).

pulsanti del touchpad/track stick — Forniscono le stesse funzioni di un mouse. Consultare [Touchpad](#) per maggiori informazioni.

sensore di luminosità ambientale (ALS) — Contribuisce a controllare la luminosità dello schermo. Per maggiori informazioni, consultare [Uso del sensore di luminosità ambientale](#).

indicatori di stato della tastiera



Gli indicatori verdi situati sulla parte superiore della tastiera hanno le seguenti funzionalità:

	L'indicatore si accende quando si attiva il tastierino numerico.
	L'indicatore si accende quando si attiva la funzione di blocco delle maiuscole.
	L'indicatore si accende quando si attiva la funzione Bloc Scorr.

pulsanti del Controllo volume — Premere questi pulsanti per regolare il volume.

pulsante di disattivazione del volume — Premere questo pulsante per disattivare il volume.

Vista laterale sinistra

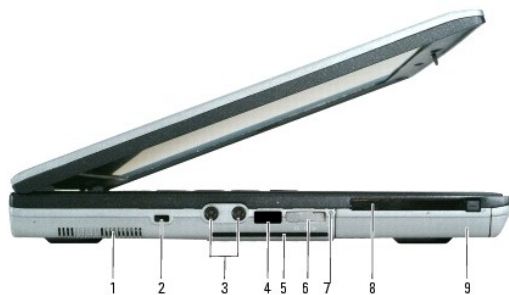

1	prese d'aria	2	slot per cavo di sicurezza	3	connettori audio (2)
4	sensore a infrarossi	5	slot per schede smart	6	interruttore della modalità senza fili
7	indicatore Wi-Fi Catcher™	8	slot per schede PC	9	disco rigido

prese d'aria — Il computer usa una ventola interna per creare un flusso di aria attraverso le prese in modo da evitare il surriscaldamento del computer.

ATTENZIONE: Non ostruire le prese d'aria, non introdurre oggetti e non lasciare che vi si accumulino dentro della polvere. Non conservare il computer Dell in un ambiente con ridotta ventilazione, come una custodia chiusa, mentre è in esecuzione, in quanto ciò potrebbe provocare incendi o il danneggiamento del computer.

N.B. La ventola viene attivata quando il computer si surriscalda. Il rumore della ventola è normale e non indica alcun problema relativo alla ventola o al computer.

slot per cavo di sicurezza — Consente di fissare al computer un dispositivo antifurto disponibile in commercio. Per maggiori informazioni, consultare [Blocco del cavo di sicurezza](#).

connettori audio

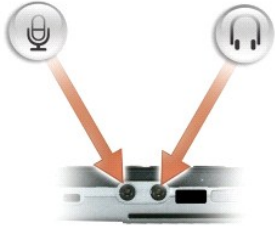

Collegare le cuffie al connettore  .
Collegare il microfono al connettore  .

sensores a infrarossi — Consente di trasferire file dal proprio computer a un'altra periferica a infrarossi compatibile, senza dover usare connessioni via cavo.

Quando si riceve il computer, il sensore è disabilitato. Per attivare il sensore è possibile usare il programma di installazione di sistema (consultare [Programma di installazione di sistema](#)). Per informazioni sul trasferimento di dati, consultare la Guida in linea di Windows, la Guida in linea e supporto tecnico o la documentazione fornita con la periferica compatibile con gli infrarossi.

slot per schede smart — Supporta una scheda smart. Consultare [Uso di schede smart](#).

interruttore della modalità senza fili — Accende/spegne periferiche senza fili quali schede interne Wi-Fi e schede interne con tecnologia Bluetooth e rileva reti senza fili. Per maggiori informazioni sul rilevamento di reti senza fili, consultare [Localizzatore di rete Dell™ Wi-Fi Catcher™](#).

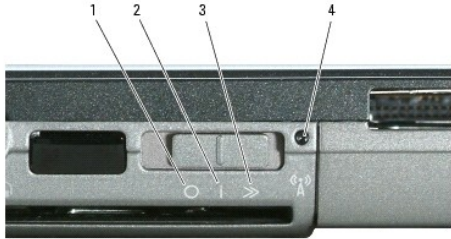

1	posizione "spento"	2	posizione "acceso"	3	posizione "momentaneo"
4	indicatore Wi-Fi Catcher				

Posizioni degli interruttori della modalità senza fili

"spento"	Disabilita le periferiche senza fili
"acceso"	Abilita le periferiche senza fili
"momentaneo"	Rileva le reti Wi-Fi. Consultare Localizzatore di rete Dell™ Wi-Fi Catcher™ per maggiori informazioni.

indicatore Wi-Fi Catcher™ — L'indicatore opera come segue:

- o Verde intermittente: Ricerca di reti
- o Verde fisso: Trovata una rete forte
- o Giallo fisso: Trovata una rete debole
- o Giallo lampeggiante: Errore
- o Spento: Non trovato alcun segnale

slot per schede PC — Supporta una scheda PC, quale un modem o una scheda di rete, oppure una ExpressCard (con un adattatore PC/MIA). Il computer viene spedito con una protezione installata nello slot. Per maggiori informazioni, consultare [Tipi di schede](#).

disco rigido — Archivia software e dati.

Vista laterale destra



1	alloggiamento per supporti multimediali	2	chiusura a scatto della periferica	3	connettori USB (2)
---	---------------------------------------------------------	---	----------------------------------------------------	---	---------------------------------------

alloggiamento per supporti multimediali — Supporta un'unità floppy o ottica, una batteria secondaria, un disco rigido secondario o un modulo Dell TravelLite™. Consultare [Uso di supporti multimediali](#).

chiusura a scatto della periferica — Utilizzare la chiusura a scatto per espellere una periferica.

connettori USB

	Consentono di collegare periferiche USB, quali un mouse, una tastiera o una stampante.
-----------------------------------------------------------------------------------	----------------------------------------------------------------------------------------

Vista posteriore

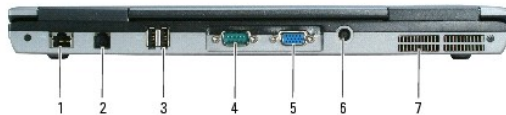

⚠ ATTENZIONE: Non ostruire le prese d'aria, non introdurre oggetti e non lasciare che vi si accumulino dentro della polvere. Non riporre il computer in un ambiente con insufficiente aerazione, ad esempio una valigetta chiusa, durante il funzionamento, in quanto ciò potrebbe provocare incendi o il danneggiamento del computer.

1	connettore di rete (RJ-45)	2	connettore del modem (RJ-11)	3	connettori USB (2)
4	connettore seriale	5	connettore video	6	connettore dell'adattatore c.a.
7	prese d'aria				

connettore di rete (RJ-45)

➡ AVVISO: Il connettore di rete ha dimensioni leggermente superiori a quelle del connettore del modem. Per evitare di danneggiare il computer, non collegare una linea telefonica al connettore di rete.

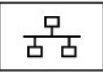
	Questo connettore consente di collegare il computer a una rete. I due indicatori accanto al connettore segnalano lo stato e l'attività delle connessioni di rete via cavo. Per informazioni sull'uso della scheda di rete, consultare la guida dell'utente della periferica fornita con il computer.
-------------------------------------------------------------------------------------	-------------------------------------------------------------------------------------------------------------------------------------------------------------------------------------------------------------------------------------------------------------------------------------------------------------

connettore del modem (RJ-11)

	<p>Se è stato ordinato il modem interno opzionale, collegare la linea telefonica al connettore del modem.</p> <p>Per informazioni sull'uso del modem, consultare la documentazione in linea relativa al modem fornita con il computer. Consultare Ricerca di informazioni.</p>
-----------------------------------------------------------------------------------	------------------------------------------------------------------------------------------------------------------------------------------------------------------------------------------------------------------------------------------------------------------------------------------------

connettori USB

	<p>Consentono di collegare periferiche USB, quali un mouse, una tastiera o una stampante.</p>
-----------------------------------------------------------------------------------	-----------------------------------------------------------------------------------------------

connettore seriale

	<p>Consente di collegare periferiche seriali, quali un mouse o un palmare.</p>
-----------------------------------------------------------------------------------	--------------------------------------------------------------------------------

connettore video

	<p>Collega le periferiche video, come un monitor.</p>
-----------------------------------------------------------------------------------	-------------------------------------------------------

connettore dell'adattatore c.a. — Consente di collegare un adattatore c.a. al computer.



L'adattatore c.a. converte l'alimentazione c.a. in alimentazione c.c. richiesta dal computer. È possibile collegare l'adattatore c.a. quando il computer è acceso o spento.

⚠ ATTENZIONE: L'adattatore c.a. è compatibile con le prese elettriche di tutto il mondo. I connettori di alimentazione e le ciabatte variano invece da Paese a Paese. L'uso di un cavo incompatibile o non correttamente collegato alla ciabatta o alla presa elettrica potrebbe provocare incendi o il danneggiamento dell'apparecchiatura.

👉 AVVISO: Quando si scollega il cavo dell'adattatore c.a. dal computer, tirare facendo presa sul connettore e non sul cavo stesso, con decisione, ma delicatamente, per non danneggiarlo. Quando si avvolge il cavo dell'adattatore c.a., accertarsi di seguire l'angolo del connettore sull'adattatore c.a. per evitare di danneggiare il cavo.

prese d'aria — Il computer usa una ventola interna per creare un flusso di aria attraverso le prese in modo da evitare il surriscaldamento del computer.

📌 N.B. La ventola viene attivata quando il computer si surriscalda. Il rumore della ventola è normale e non indica alcun problema relativo alla ventola o al computer.

⚠ ATTENZIONE: Non ostruire le prese d'aria, non introdurvi oggetti e non lasciare che vi si accumulino dentro della polvere. Non riporre il computer in un ambiente con insufficiente aerazione, ad esempio una valigetta chiusa, durante il funzionamento, in quanto ciò potrebbe provocare incendi o il danneggiamento del computer.

Vista inferiore

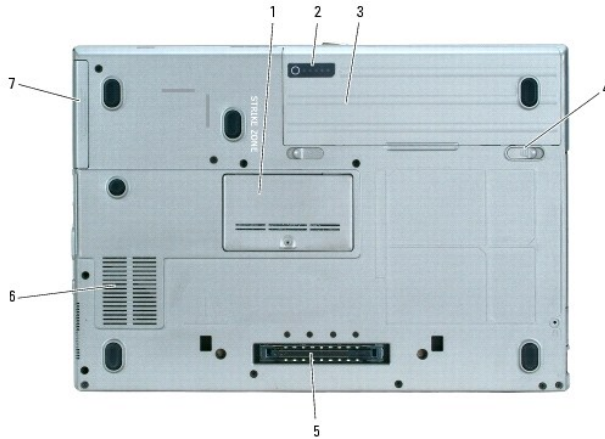

1	coperchio dei moduli di memoria	2	indicatore del livello di carica della batteria	3	batteria
4	chiusure a scatto dell'alloggiamento della batteria (2)	5	connettore della periferica di alloggiamento	6	prese d'aria
7	disco rigido				

coperchio dei moduli di memoria — Copre lo scomparto contenente il modulo di memoria secondario. Consultare [Memoria](#).

indicatore del livello di carica della batteria — Fornisce informazioni sul livello di carica della batteria. Consultare [Controllo del livello di carica della batteria](#).

batteria — Quando è installata una batteria, è possibile usare il computer senza collegarlo a una presa elettrica. Consultare [Uso della batteria](#).

chiusure a scatto dell'alloggiamento della batteria — Sbloccare la batteria. Per istruzioni, consultare [Sostituzione della batteria](#).

connettore della periferica di alloggiamento — Consente di collegare il computer alla base per supporti multimediali o a un'altra periferica di alloggiamento. Per maggiori informazioni, consultare la documentazione Dell fornita con la periferica di alloggiamento.

prese d'aria — Il computer usa una ventola interna per creare un flusso di aria attraverso le prese d'aria della ventola, in modo da prevenire il surriscaldamento del computer.

 **N.B.** La ventola viene attivata quando il computer si surriscalda. Il rumore della ventola è normale e non indica alcun problema relativo alla ventola o al computer.

 **ATTENZIONE:** Non ostruire le prese d'aria, non introdurre oggetti e non lasciare che vi si accumulino polvere. Non riporre il computer in un ambiente con insufficiente aerazione, ad esempio una valigetta chiusa, durante il funzionamento, in quanto ciò potrebbe provocare incendi o il danneggiamento del computer.

disco rigido — Archivia software e dati.

[Torna alla pagina Sommario](#)

[Torna alla pagina Sommario](#)

Appendice

Guida dell'utente di Dell™ Latitude™ D620

- [Pulizia del computer](#)
 - [Avviso del prodotto Macrovision](#)
 - [Avviso FCC \(solo per gli Stati Uniti\)](#)
-

Pulizia del computer

 **ATTENZIONE:** Prima di cominciare le procedure descritte in questa sezione, seguire le istruzioni di sicurezza descritte nella *Guida alle informazioni sul prodotto*.

Computer, tastiera e schermo

 **ATTENZIONE:** Prima di eseguire la pulizia del computer, scollegarlo dalla presa elettrica e rimuovere tutte le batterie installate. Pulire il computer con un panno morbido inumidito con acqua. Non usare detergenti spray o liquidi che potrebbero contenere sostanze infiammabili.

- 1 Utilizzare una bomboletta di aria compressa per rimuovere la polvere tra i tasti della tastiera.

 **AVVISO:** Per evitare di danneggiare il computer o lo schermo, non spruzzare la soluzione detergente direttamente sullo schermo. Usare esclusivamente prodotti specifici per la pulizia di schermi seguire le istruzioni fornite con il prodotto.

- 1 Inumidire un panno morbido e privo di lanugine con acqua o un detergente per schermi e pulire lo schermo.
- 1 Inumidire un panno morbido e privo di lanugine con acqua e pulire il computer e la tastiera. Fare attenzione che l'acqua non penetri tra il touchpad e il palm rest circostante.

Touchpad

1. Arrestare il sistema e spegnere il computer.
2. Scollegare dal computer e dalle prese elettriche eventuali dispositivi collegati.
3. Rimuovere le eventuali batterie installate. Consultare [Sostituzione della batteria](#).
4. Inumidire un panno morbido e privo di lanugine con acqua e passarlo delicatamente sulla superficie del touchpad. Fare attenzione che l'acqua non penetri tra il touchpad e il palm rest circostante.

Unità disco floppy

 **AVVISO:** Non tentare di pulire le testine dell'unità con un tampone. Si potrebbero disallineare involontariamente le testine, rendendo così l'unità inutilizzabile.

Pulire l'unità disco floppy usando uno degli appositi kit reperibili in commercio. Tali kit contengono dei dischi floppy pretrattati per rimuovere eventuali elementi estranei che si accumulano durante il normale funzionamento.

CD e DVD

 **AVVISO:** Usare sempre aria compressa per pulire le lenti dell'unità CD/DVD e seguire le istruzioni fornite con il prodotto utilizzato. Non toccare mai le lenti dell'unità.

Se si notano problemi, quali una riproduzione a scatti del CD o del DVD, provare a pulire il disco seguendo la procedura descritta.

1. Mantenere il disco dal bordo esterno. Si può toccare anche il bordo interno dell'apertura centrale.

 **AVVISO:** Per non danneggiare la superficie, evitare movimenti circolari quando si pulisce il disco.

2. Con un panno morbido e privo di lanugine, pulire delicatamente la superficie inferiore del disco (il lato privo di etichetta) in linea retta dal centro del disco verso il bordo esterno.

In caso di sporco ostinato, provare a usare acqua o una soluzione diluita di acqua e di un detergente delicato. Inoltre sono in commercio prodotti per pulire i dischi che forniscono protezione dalla polvere, dalle impronte e dai graffi. Non ci sono controindicazioni all'uso di prodotti per la pulizia di CD anche sui DVD.

Avviso del prodotto Macrovision

Questo prodotto incorpora la tecnologia di protezione del copyright che è protetta dai brevetti statunitensi e da altri diritti di proprietà intellettuale. L'uso di tale tecnologia deve essere autorizzato da Macrovision ed è previsto in ambito privato e per altri scopi limitati, salvo diversa autorizzazione da parte di Macrovision. È vietato decodificare o disassemblare il prodotto.

Avviso FCC (solo per gli Stati Uniti)

FCC Classe B

Questa apparecchiatura genera, utilizza ed è in grado di irradiare energia in radiofrequenza e se non installata ed utilizzata in accordo con le istruzioni del manuale del produttore, può provocare interferenze alla ricezione di trasmissioni radio e televisive. La presente apparecchiatura è stata collaudata e dichiarata conforme ai limiti imposti ai dispositivi digitali di Classe B, ai sensi della Parte 15 delle normative della Federal Communications Commission (FCC).

Questo dispositivo è conforme ai sensi della Parte 15 delle normative della FCC. Il funzionamento è soggetto alle due condizioni riportate di seguito:

1. Questo dispositivo non genera interferenze dannose.
2. Questo dispositivo non scherma le interferenze provenienti dall'esterno, comprese le interferenze che potrebbero comprometterne il funzionamento.

 **AVVISO:** Le normative della FCC stabiliscono che eventuali modifiche o variazioni non espressamente approvate da Dell Inc. potrebbero annullare il diritto dell'utente di usare questa apparecchiatura.

Tali limiti sono stabiliti per fornire una protezione adeguata contro le interferenze dannose in un'installazione residenziale. Non esiste tuttavia alcuna garanzia che tali interferenze non si verifichino in una particolare situazione. Qualora la presente apparecchiatura provocasse interferenze dannose con segnali radiofonici o televisivi, verificabili accendendo e spegnendo l'apparecchio stesso, si consiglia di cercare di rimediare all'inconveniente mediante una o più delle seguenti misure:

- 1 Cambiare l'orientamento dell'antenna di ricezione.
- 1 Cambiare l'orientamento del sistema rispetto all'apparecchio ricevente.
- 1 Allontanare il sistema dall'apparecchio ricevente.
- 1 Collegare il sistema a una presa di corrente diversa, in modo che il sistema e l'apparecchio ricevente si trovino su diverse sezioni del circuito elettrico.

Se necessario, per ottenere ulteriori consigli, consultare un rappresentante di Dell Inc. o un tecnico radio/TV specializzato.

Le seguenti informazioni sono relative all'apparecchiatura o alle apparecchiature trattate in questo documento in conformità alle normative della FCC.

- 1 Nome del prodotto: Dell™ Latitude™ D620
- 1 Numero di modello: PP18L

Ragione sociale:
Dell Inc.
Worldwide Regulatory Compliance & Environmental Affairs
One Dell Way
Round Rock, TX 78682 USA
+1-512-338-4400

 **N.B.** Per ulteriori avvisi normativi, consultare la *Guida alle informazioni sul prodotto*.

[Torna alla pagina Sommario](#)

[Torna alla pagina Sommario](#)

Uso della batteria

Guida dell'utente di Dell™ Latitude™ D620

- [Rendimento della batteria](#)
- [Controllo del livello di carica della batteria](#)
- [Risparmio di autonomia della batteria](#)
- [Modalità di gestione del risparmio di energia](#)
- [Configurazione delle impostazioni della gestione del risparmio di energia](#)
- [Carica della batteria](#)
- [Sostituzione della batteria](#)
- [Conservazione della batteria](#)

Rendimento della batteria

 **N.B.** Per informazioni relative alla garanzia Dell per il proprio computer, consultare la *Guida alle informazioni sul prodotto* o i vari documenti di garanzia separati forniti con il computer.

Per ottenere prestazioni ottimali dal computer e per mantenere le impostazioni BIOS, utilizzare il computer portatile Dell sempre con la batteria principale installata. Come dotazione standard viene fornita una batteria nell'apposito alloggiamento.

 **N.B.** Poiché la batteria può non essere completamente carica, usare l'adattatore c.a. per collegare il nuovo computer a una presa elettrica la prima volta che si usa. Per migliori risultati, usare il computer con l'adattatore c.a. finché la batteria non è completamente carica. Per visualizzare lo stato del livello di carica della batteria, fare clic sul pulsante **Start**, fare clic su **Pannello di controllo**, fare doppio clic su **Opzioni risparmio energia**, quindi fare clic sulla scheda **Misuratore alimentazione**.

L'autonomia della batteria varia a seconda delle condizioni di funzionamento.

 **N.B.** L'autonomia della batteria, ovvero la durata della carica della batteria, diminuisce con il tempo. A seconda della frequenza e delle condizioni di utilizzo della batteria, può essere necessario l'acquisto di una nuova batteria durante la durata del computer.

L'autonomia della batteria risulta notevolmente ridotta se si eseguono operazioni che comportano un alto consumo di energia. A titolo esemplificativo, di seguito sono elencate alcune di queste operazioni:

- 1 Uso di unità ottiche
- 1 Uso di dispositivi per comunicazioni senza fili, schede PC o periferiche USB
- 1 Uso di impostazioni di valori elevati di luminosità dello schermo, screen saver con grafica 3D o altri programmi che usano intensivamente le risorse del computer quali i giochi 3D
- 1 Uso del computer in modalità prestazioni massime (consultare [Configurazione delle impostazioni della gestione del risparmio di energia](#))

 **N.B.** Si consiglia di collegare il computer a una presa elettrica quando si eseguono operazioni di scrittura su CD o DVD.

È possibile controllare il livello di carica della batteria (consultare [Controllo del livello di carica della batteria](#)) prima di inserire la batteria nel computer. È inoltre possibile impostare le opzioni di gestione del risparmio di energia in modo da ricevere un avviso quando il livello di carica della batteria è basso (consultare [Configurazione delle impostazioni della gestione del risparmio di energia](#)).

 **ATTENZIONE:** L'uso di batterie incompatibili potrebbe provocare incendi o esplosioni. Sostituire la batteria esclusivamente con una compatibile acquistata da Dell. La batteria è realizzata per funzionare con il computer Dell. Non utilizzare una batteria proveniente da altri computer.

 **ATTENZIONE:** Non gettare le batterie insieme ai rifiuti domestici. Quando la batteria non è più in grado di mantenere il livello di carica, contattare l'autorità locale preposta allo smaltimento dei rifiuti o l'ente per la protezione dell'ambiente per ottenere suggerimenti su come smaltire la batteria agli ioni di litio. Consultare "Smaltimento della batteria" nella *Guida alle informazioni sul prodotto*.

 **ATTENZIONE:** L'uso improprio della batteria potrebbe provocare incendi o bruciature. Non perforare, incenerire o disassemblare la batteria, né esporla a temperature superiori a 65 °C. Tenere la batteria lontano dalla portata dei bambini. Maneggiare con molta attenzione una batteria danneggiata o dalla quale si è verificata una perdita. Nelle batterie danneggiate può verificarsi una perdita di elettroliti con conseguenti possibili lesioni personali o danni all'apparecchiatura.

Controllo del livello di carica della batteria

Il Battery Meter (Misuratore alimentazione) di Dell QuickSet, la finestra e l'icona  **Misuratore alimentazione** di Microsoft Windows, l'indicatore del livello di carica della batteria e l'avviso di batteria scarica, forniscono informazioni relative al livello di carica della batteria.

Battery Meter (Misuratore alimentazione) di Dell™ QuickSet

Se Dell QuickSet è installato, premere <Fn><F3> per visualizzare il Battery Meter (Misuratore alimentazione) di QuickSet. Il Battery Meter (Misuratore alimentazione) visualizza lo stato, la condizione della batteria, il livello di carica e il tempo di completamento della carica per la batteria installata nel computer.

Per ulteriori informazioni su QuickSet, fare clic con il pulsante destro del mouse sull'icona  nella barra delle applicazioni, quindi fare clic su **Help** (Guida).

Misuratore alimentazione di Microsoft® Windows®

Il Misuratore alimentazione di Windows indica il livello di carica residua della batteria. Per accedere al Misuratore alimentazione, fare doppio clic sull'icona  nella barra delle applicazioni.

Se il computer è collegato a una presa elettrica, viene visualizzata l'icona .

Indicatore del livello di carica

Prima di installare una batteria, premere il pulsante dello stato sull'indicatore del livello di carica della batteria per accendere gli indicatori che indicano il livello di carica. Ciascun indicatore rappresenta circa il 20 percento del livello di carica totale della batteria. Se, ad esempio, il livello di carica della batteria è pari all'80 percento, vi sono quattro indicatori accesi. Se non si accende alcun indicatore, significa che la batteria è scarica.



1	batteria	2	indicatore del livello di carica della batteria
---	----------	---	-------------------------------------------------

Indicatore della capacità di carica

L'autonomia della batteria dipende principalmente dal numero di volte che viene caricata. Dopo centinaia di cicli di carica e scarica, le batterie perdono parte della capacità di carica o della condizione della batteria. Per verificare la condizione della batteria, tenere premuto il pulsante dello stato sull'indicatore del livello di carica della batteria per almeno 3 secondi. Se non si accende alcun indicatore, la batteria è in buone condizioni e possiede ancora oltre l'80 percento della capacità di carica originale. Ogni indicatore rappresenta una degradazione incrementale. Se si accendono cinque indicatori, significa che rimane meno del 60 percento della capacità di carica ed è consigliabile sostituire la batteria. Consultare [Specifiche](#) per maggiori informazioni sull'autonomia della batteria.

➔ **AVVISO:** Per evitare la perdita o il danneggiamento di dati, salvare il lavoro non appena viene emesso un avviso di batteria scarica. Collegare quindi il computer a una presa elettrica oppure installare una batteria secondaria nell'alloggiamento per supporti multimediali. Se la batteria si scarica completamente, verrà attivata automaticamente la modalità di sospensione.

L'avviso di batteria scarica viene emesso quando la batteria è scarica al 90 percento circa. Viene emesso un segnale acustico per indicare che l'autonomia residua della batteria è minima. Durante tale intervallo di tempo l'altoparlante emetterà periodicamente ulteriori segnali acustici. Se sono installate due batterie, l'avviso di batteria scarica indica che il livello di carica delle due batterie combinate è inferiore al 10 percento. Quando la batteria è quasi scarica, il computer entrerà in modalità di sospensione. Per maggiori informazioni sugli avvisi di livello di carica batteria basso, consultare [Configurazione delle impostazioni della gestione del risparmio di energia](#).

Risparmio di autonomia della batteria

Eseguire le seguenti azioni per risparmiare l'autonomia della batteria:

- 1 Collegare il computer a una presa elettrica ogni volta che ciò è possibile, perché la durata della batteria dipende principalmente dal numero di volte che viene utilizzata e caricata.
- 1 Attivare la modalità standby o la modalità di sospensione (consultare [Modalità di gestione del risparmio di energia](#)) quando non si usa il computer per periodi prolungati.
- 1 Utilizzare la Power Management Wizard (Procedura guidata di gestione del risparmio di energia) (consultare [Configurazione delle impostazioni della gestione del risparmio di energia](#)) per selezionare le opzioni per ottimizzare l'uso dell'alimentazione del computer. Queste opzioni possono anche essere impostate per essere modificate quando si preme il pulsante di alimentazione, si chiude lo schermo o si preme <Fn><Esc>.

 **N.B.** Consultare [Rendimento della batteria](#) per maggiori informazioni su risparmio di autonomia della batteria.

Modalità di gestione del risparmio di energia

Modalità standby

La modalità standby consente di risparmiare energia spegnendo lo schermo e il disco rigido dopo un determinato periodo di inattività (timeout). Al ripristino del normale funzionamento, il computer viene riportato nello stato operativo in cui si trovava al momento dell'attivazione della modalità standby.

 **AVVISO:** Un'interruzione dell'alimentazione c.a. o a batteria durante la modalità standby potrebbe provocare la perdita di dati.

Per attivare la modalità standby, seguire la procedura descritta.

- 1 Fare clic sul pulsante **Start**, quindi su **Spegni computer** e infine su **Standby**.
oppure
- 1 A seconda delle impostazioni di gestione del risparmio di energia selezionate nella scheda Avanzate della finestra **Proprietà - Opzioni risparmio energia**, eseguire una delle seguenti operazioni:
 - o Premere il pulsante di alimentazione;
 - o Chiudere lo schermo;
 - o Premere <Fn><Esc>.

Per uscire dalla modalità standby, premere il pulsante di alimentazione o aprire lo schermo, a seconda delle impostazioni selezionate nella scheda Avanzate. Non è possibile uscire dalla modalità standby premendo un tasto o toccando il touchpad o il track stick.

Modalità di sospensione

La modalità di sospensione consente di risparmiare energia copiando i dati di sistema in un'area riservata nel disco rigido, quindi spegnendo completamente il computer. Al ripristino del normale funzionamento, il computer viene riportato nello stato operativo in cui si trovava al momento dell'attivazione della modalità di sospensione.

 **AVVISO:** Non è possibile rimuovere le periferiche o disinserire il computer dall'alloggiamento di espansione mentre è attivata la modalità di sospensione.

Quando la batteria è quasi scarica, il computer entrerà in modalità di sospensione.

Per attivare la modalità di sospensione manualmente, seguire la procedura descritta.

- 1 Fare clic sul pulsante **Start**, quindi su **Spegni computer**, premere e tenere premuto <MAIUSC>, quindi fare clic su **Sospensione**.
oppure
- 1 A seconda delle opzioni di gestione del risparmio di energia selezionate nella scheda Avanzate della finestra **Proprietà - Opzioni risparmio energia**, eseguire una delle seguenti operazioni per attivare la modalità di sospensione:
 - o Premere il pulsante di alimentazione;
 - o Chiudere lo schermo;
 - o Premere <Fn><Esc>.

Alcune schede PC o ExpressCard potrebbero non funzionare correttamente all'uscita dalla modalità di sospensione. Rimuovere e reinserire la scheda (consultare [Tipi di schede](#)) o semplicemente riavviare il sistema. Per uscire dalla modalità di sospensione, premere il pulsante di alimentazione. L'uscita da questa modalità potrebbe richiedere qualche secondo. Non è possibile uscire dalla modalità di sospensione premendo un tasto o toccando il touchpad o il track stick. Per ulteriori informazioni sulla modalità di sospensione, consultare la documentazione fornita con il sistema operativo.

Configurazione delle impostazioni della gestione del risparmio di energia

È possibile utilizzare Power Management Wizard (Procedura guidata di gestione del risparmio di energia) di QuickSet o Proprietà - Opzioni risparmio energia di Windows per configurare le impostazioni della gestione del risparmio energia nel computer.

Per accedere alla Power Management Wizard (Procedura guidata di gestione del risparmio di energia) di QuickSet, fare doppio clic sull'icona  nella barra delle applicazioni. Per maggiori informazioni su QuickSet, fare clic sul pulsante **Help** (Guida) nella Power Management Wizard (Procedura guidata di gestione del risparmio di energia).

Per accedere alla finestra **Proprietà - Opzioni risparmio energia**, fare clic sul pulsante Start→Pannello di controllo→Prestazioni e manutenzione→Opzioni risparmio energia. Per informazioni su qualsiasi campo nella finestra **Proprietà - Opzioni risparmio energia**, fare clic sull'icona del punto interrogativo sulla barra del titolo, quindi fare clic sull'area in cui sono necessarie informazioni.

Carica della batteria

 **N.B.** Con Dell™ ExpressCharge™, quando il computer è spento, l'adattatore c.a. carica una batteria completamente scarica all'80 per cento in circa 1 ora e al 100 per cento in approssimativamente 2 ore. Il tempo di carica risulta più lungo se il computer è acceso. È possibile lasciare la batteria nel computer per la durata che si desidera. I circuiti interni della batteria ne impediscono il sovraccarico.

 **N.B.** Se si desidera utilizzare una batteria a 9 elementi per ottenere Dell ExpressCharge, è necessario utilizzarla assieme ad un adattatore c.a. da 90 W.

Quando si collega il computer a una presa elettrica oppure si installa una batteria in un computer collegato a una presa elettrica, viene automaticamente eseguito il controllo del livello di carica e della temperatura della batteria. Se necessario, l'adattatore c.a. carica la batteria e la mantiene carica.

Se la temperatura della batteria è elevata a causa dell'utilizzo o perché si trova in un ambiente caldo, la ricarica potrebbe non avere luogo quando si collega il computer ad una presa elettrica.

La batteria è troppo calda per essere caricata se l'indicatore  lampeggia alternativamente in verde e arancione. Scollegare il computer dalla presa elettrica, quindi lasciare raffreddare il computer e la batteria finché non raggiungono la temperatura ambiente. Collegare quindi il computer a una presa elettrica per continuare a caricare la batteria.

Sostituzione della batteria

 **ATTENZIONE:** Prima di effettuare tali procedure, spegnere il computer, scollegare l'adattatore c.a. dalla presa elettrica e dal computer, scollegare il modem dal connettore a parete e dal computer, quindi rimuovere eventuali altri cavi esterni dal computer.

 **ATTENZIONE:** L'uso di batterie incompatibili potrebbe provocare incendi o esplosioni. Sostituire la batteria esclusivamente con una compatibile acquistata da Dell. La batteria è progettata per funzionare con il computer Dell™. Non utilizzare una batteria proveniente da altri computer.

 **AVVISO:** È necessario rimuovere tutti i cavi esterni dal computer per evitare possibili danni al connettore.

Per informazioni sulla sostituzione della batteria secondaria, se presente, consultare [Alloggiamento per supporti multimediali](#).

Per rimuovere la batteria:

1. Se il computer è collegato a una periferica di alloggiamento (inserito), scollegarlo. Per istruzioni, consultare la documentazione fornita con la periferica di alloggiamento.
2. Accertarsi che il computer sia spento o in modalità di sospensione (consultare [Modalità di sospensione](#)). Far scorrere le due chiusure a scatto dell'alloggiamento della batteria sul fondo del computer verso i lati del computer fino a farli innestare.
3. Afferrare la batteria per la relativa linguetta e fare scorrere la batteria orizzontalmente verso la parte anteriore del computer.
4. Sollevare per rimuovere la batteria dall'alloggiamento.

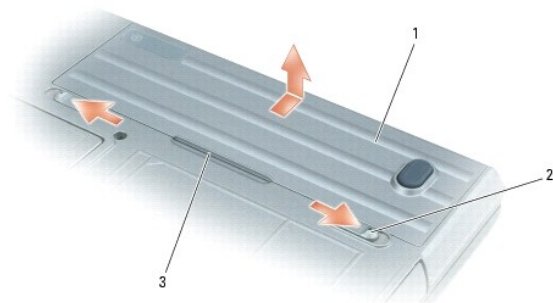

1	batteria	2	chiusura a scatto dell'alloggiamento della batteria (2)	3	linguetta della batteria
---	----------	---	---------------------------------------------------------	---	--------------------------

Per ricollocare la batteria, seguire le procedure di rimozione nell'ordine inverso.

Conservazione della batteria

Se non si intende usare il computer per un certo periodo di tempo, rimuovere la batteria. Una batteria si scarica se non la si usa per un periodo prolungato. Dopo un lungo periodo di conservazione, ricaricare la batteria completamente prima di utilizzarla (consultare [Carica della batteria](#)).

[Torna alla pagina Sommario](#)

[Torna alla pagina Sommario](#)

Uso di schede

Guida dell'utente di Dell™ Latitude™ D620

- [Tipi di schede](#)
- [Installazione di una scheda PC o ExpressCard](#)
- [Rimozione di una scheda o di una protezione](#)

 **N.B.** I dispositivi elettrici ed elettronici sono sensibili alle scariche elettrostatiche (ESD, ElectroStatic Discharge). Se si verifica un'importante ESD, il dispositivo potrebbe reimpostarsi e il software del dispositivo potrebbe tentare di reiniziare una connessione. Se il software non è operativo dopo il verificarsi di un'ESD, riavviare il programma software del modem.

Tipi di schede

Schede PC

Consultare [Specifiche](#) per informazioni sulle schede PC supportate.

 **N.B.** Una scheda PC non è una periferica avviabile.

Lo slot per schede PC è dotato di un connettore che supporta una sola scheda di Tipo I o di Tipo II. Lo slot per schede PC supporta la tecnologia CardBus e le schede PC estese. Il tipo di scheda si riferisce allo spessore, non alle funzionalità della scheda.

ExpressCard

Consultare [Specifiche](#) per informazioni sulle ExpressCard supportate.

 **N.B.** Un'ExpressCard non è una periferica avviabile.

Le ExpressCard utilizzano la tecnologia PC Card per fornire un modo rapido e comodo di aggiungere al computer memoria, comunicazioni di rete cablate e senza fili (tra cui le comunicazioni su rete a banda larga mobile [note anche come WWAN]), supporti multimediali e funzionalità di protezione. Per utilizzare una ExpressCard nello slot per schede PC, è necessario utilizzare un adattatore.

Protezioni per schede

Il computer viene fornito con una protezione in plastica installata negli slot per schede. In tal modo si proteggono gli slot inutilizzati dalla polvere e da altri corpi estranei. Conservare la protezione da usare quando nello slot non è installata alcuna scheda PC. Le protezioni fornite con altri computer potrebbero non essere adatte al computer in uso.

Per rimuovere la protezione, consultare [Rimozione di una scheda o di una protezione](#).

Schede estese

Una scheda PC estesa (ad esempio una scheda di rete senza fili) è più lunga di una scheda PC standard e fuoriesce dal computer. Attenersi alle seguenti precauzioni quando si usano schede PC estese:

1. Proteggere l'estremità esposta di una scheda installata. L'urto dell'estremità della scheda può danneggiare la scheda di sistema.
1. Rimuovere sempre le schede PC estese prima di porre il computer in una custodia.

Installazione di una scheda PC o ExpressCard

È possibile installare una scheda PC mentre il computer è in funzione. Il computer rileva automaticamente la scheda.

In genere le schede PC sono contrassegnate da un simbolo, ad esempio un triangolo o una freccia, che indica l'estremità da inserire nello slot. Le schede sono inoltre calettate per evitare inserzioni incorrette. Se l'orientamento della scheda non è chiaro, consultare la documentazione fornita con la scheda.

 **ATTENZIONE:** Prima di cominciare le procedure descritte in questa sezione, seguire le istruzioni di sicurezza descritte nella *Guida alle informazioni sul prodotto*.

Per installare una scheda PC, seguire la procedura descritta.

1. Posizionare la scheda con il simbolo di orientamento rivolto verso lo slot e il lato superiore rivolto verso l'alto. È necessario portare il dispositivo di

chiusura in posizione di inserimento prima di inserire la scheda.

2. Far scorrere la scheda nello slot fino a quando non è completamente inserita nel relativo connettore.

Se in fase di inserimento della scheda si incontra troppa resistenza, non esercitare forza sulla scheda. Controllarne l'orientamento e quindi riprovare.



Il computer riconosce la maggior parte delle schede PC e carica automaticamente il driver di periferica appropriato. Se il programma di configurazione richiede di caricare i driver del produttore, usare il disco floppy o il CD fornito con la scheda PC.



Per installare un'ExpressCard:

1. Inserire la ExpressCard nell'adattatore.
2. Installare la ExpressCard con l'adattatore allo stesso modo di una scheda PC. Consultare le istruzioni per l'installazione di una scheda PC.

Rimozione di una scheda o di una protezione

ATTENZIONE: Prima di cominciare le procedure descritte in questa sezione, seguire le istruzioni di sicurezza descritte nella *Guida alle informazioni sul prodotto*.

AVVISO: Fare clic sull'icona  nella barra delle applicazioni per selezionare una scheda e interromperne il funzionamento prima di rimuoverla dal computer. La mancata interruzione del funzionamento tramite l'utilità di configurazione potrebbe provocare la perdita di dati. Non provare a espellere una scheda tirandone il cavo eventualmente collegato.

Premere il dispositivo di chiusura e rimuovere la scheda o la protezione. Alcune chiusure a scatto richiedono due pressioni: una per fare scattare il dispositivo di chiusura verso l'esterno e l'altra per estrarre la scheda.

[Torna alla pagina Sommario](#)

[Torna alla pagina Sommario](#)

Uso dello schermo

Guida dell'utente di Dell™ Latitude™ D620

- [Regolazione della luminosità](#)
- [Visualizzazione dell'immagine su un altro schermo](#)
- [Impostazione della risoluzione e della frequenza di aggiornamento dello schermo](#)
- [Modalità a due schermi indipendenti](#)
- [Scambio dello schermo principale e secondario](#)
- [Uso del sensore di luminosità ambientale](#)

Regolazione della luminosità

Quando un computer Dell™ è alimentato a batteria, per risparmiare energia è possibile impostare la luminosità al livello più basso in grado di assicurare una visualizzazione adeguata premendo <Fn> e il tasto freccia SU o GIÙ sulla tastiera.

 **N.B.** Le combinazioni di tasti per la luminosità hanno effetto solo sullo schermo del computer portatile e non su eventuali monitor o proiettori collegati al computer portatile o alla periferica di alloggiamento. Se il computer è collegato a un monitor esterno e si prova a modificare il livello di luminosità, il Misuratore luminosità potrebbe essere visualizzato, ma non sarà possibile modificare il livello di luminosità sulla periferica esterna.

È possibile premere i seguenti tasti per regolare la luminosità dello schermo:

- 1 Premere <Fn> e il tasto freccia SU per aumentare la luminosità solo sullo schermo integrato (non su un monitor esterno).
- 1 Premere <Fn> e il tasto freccia GIÙ per diminuire la luminosità solo sullo schermo integrato (non su un monitor esterno).

Visualizzazione dell'immagine su un altro schermo

Se, quando viene avviato, il computer è collegato a una periferica esterna accesa (ad esempio, un monitor esterno o un proiettore), l'immagine può essere visualizzata sullo schermo del computer oppure su tale periferica.

Premere <Fn><F8> in modo da visualizzare l'immagine video solo sullo schermo, solo sulla periferica esterna oppure sullo schermo e contemporaneamente sulla periferica esterna.

Impostazione della risoluzione e della frequenza di aggiornamento dello schermo

Per visualizzare un programma a una risoluzione specifica, la scheda grafica e lo schermo devono entrambi supportare il programma e i driver video necessari devono essere installati.

Prima di modificare qualsiasi impostazione predefinita dello schermo, annotare le impostazioni predefinite per riferimento futuro.

 **N.B.** Usare solo i driver video installati dalla Dell, progettati per offrire le migliori prestazioni con il sistema operativo preinstallato.

Se si seleziona una risoluzione o una tavolozza dei colori non supportata dallo schermo, le impostazioni vengono automaticamente impostate sui valori supportati più vicini.

1. Fare clic sul pulsante **Start** e fare clic su **Pannello di controllo**.
2. In **Scegliere una categoria**, fare clic su **Aspetto e temi**.
3. In **Scegliere un'operazione...**, fare clic sull'area che si desidera modificare oppure in **o un'icona del Pannello di controllo** fare clic su **Schermo**.
4. Nella finestra **Proprietà - Schermo** selezionare la scheda **Impostazioni**.
5. Provare diverse impostazioni per **Colori** e **Risoluzione dello schermo**.

 **N.B.** Aumentando la risoluzione, il testo e le icone sullo schermo verranno visualizzati più piccoli.

Se la risoluzione video impostata è superiore a quella supportata dallo schermo, viene attivata la modalità panoramica. Non è possibile visualizzare lo schermo intero in una volta nella modalità panoramica. Ad esempio, la barra delle applicazioni che solitamente è visualizzata nella parte inferiore del desktop potrebbe non essere più visibile. Per visualizzare il resto della schermata, usare il touchpad o il track stick per scorrere il riquadro verso l'alto, verso il basso, a sinistra o a destra.

 **AVVISO:** È possibile danneggiare il monitor esterno se si usa una frequenza d'aggiornamento non supportata. Prima di regolare la frequenza di aggiornamento sul monitor esterno, consultare la guida dell'utente del monitor.

Modalità a due schermi indipendenti

È possibile collegare un monitor esterno o un proiettore al computer e usarlo come estensione dello schermo integrato. Questa modalità di visualizzazione viene definita modalità a due schermi indipendenti o desktop esteso. Tale modalità consente di usare entrambi gli schermi in modo indipendente e trascinare oggetti da uno schermo all'altro, raddoppiando efficacemente lo spazio di lavoro visualizzabile.

1. Collegare il monitor esterno, la TV o il proiettore al computer.
2. In **Scegliere una categoria**, fare clic su **Aspetto e temi**.
3. In **Scegliere un'operazione...**, fare clic sull'area che si desidera modificare oppure in **o un'icona del Pannello di controllo** fare clic su **Schermo**.
4. Nella finestra **Proprietà - Schermo** selezionare la scheda **Impostazioni**.

 **N.B.** Se si seleziona una risoluzione o una tavolozza dei colori non supportata dallo schermo, le impostazioni vengono automaticamente impostate sui valori supportati più vicini. Per maggiori informazioni fare riferimento alla documentazione del sistema operativo.

5. Fare clic sull'icona del monitor 2, fare clic sulla casella di controllo **Estendi desktop su questo monitor**, quindi fare clic su **Applica**.
6. Impostare il valore della casella **Risoluzione dello schermo** sulla dimensione appropriata per entrambi gli schermi, quindi fare clic su **Applica**.
7. Se viene richiesto di riavviare il sistema, fare clic su **Applica le nuove impostazioni senza riavviare il sistema**, quindi su **OK**.
8. Quando richiesto, fare clic su **OK** per ridimensionare il desktop.
9. Quando richiesto, scegliere **Sì** per salvare le impostazioni.
10. Fare clic su **OK** per chiudere la finestra **Proprietà - Schermo**.

Per disattivare la modalità a due schermi indipendenti, seguire la procedura descritta.

1. Selezionare la scheda **Impostazioni** nella finestra di dialogo **Proprietà - Schermo**.
2. Fare clic sull'icona del monitor 2, deselezionare l'opzione **Estendi desktop su questo monitor**, quindi fare clic su **Applica**.

Se necessario, premere <Fn><F8> per riportare l'immagine sullo schermo del computer.

Scambio dello schermo principale e secondario

Per scambiare le assegnazioni dello schermo primario e dello schermo secondario, ad esempio per usare il monitor esterno come schermo primario dopo l'inserimento del computer nell'alloggiamento di espansione, seguire la procedura descritta.

1. Fare clic sul pulsante **Start** e fare clic su **Pannello di controllo**.
2. In **Scegliere una categoria**, fare clic su **Aspetto e temi**.
3. In **Scegliere un'operazione...**, fare clic sull'area che si desidera modificare oppure in **o un'icona del Pannello di controllo** fare clic su **Schermo**.
4. Fare clic sulla scheda **Impostazioni** → **Avanzate** → scheda **Monitor**.

Per ulteriori informazioni, consultare la documentazione fornita con la scheda video.

Uso del sensore di luminosità ambientale

Il sensore di luminosità ambientale (ALS, Ambient Light Sensor) si trova sul fondo del pannello dello schermo del computer. L'ALS rileva la luce ambientale disponibile e aumenta o diminuisce automaticamente la retroilluminazione dello schermo per compensare gli ambienti a bassa ed elevata luminosità.

È possibile abilitare o disabilitare la funzione ALS premendo la combinazione di tasti <Fn> e tasto freccia SINISTRA.

 **N.B.** Non coprire l'ALS con alcuna etichetta adesiva. Se coperto, l'ALS imposta automaticamente la luminosità dello schermo al livello minimo.

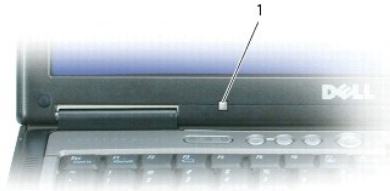

1	sensore di luminosità ambientale
---	----------------------------------

L'ALS è disattivato quando il computer è spedito all'utente. Se si attiva l'ALS e quindi si utilizza una delle combinazioni di tasti di luminosità dello schermo, l'ALS è disattivato e la luminosità dello schermo è aumentata o diminuita di conseguenza.

Dell™ QuickSet consente di attivare o disattivare la funzione ALS. È anche possibile regolare le impostazioni di luminosità massima e minima che sono attivate quando si attiva la funzione ALS. Per ulteriori informazioni su QuickSet, fare clic con il pulsante destro del mouse sull'icona  nella barra delle applicazioni, quindi fare clic su **Help** (Guida).

 **N.B.** Il riavvio del sistema riporta il sensore di luminosità ambientale all'ultima impostazione di attivato o disattivato.

 **N.B.** Il sensore di luminosità ambientale regola la retroilluminazione dello schermo sul solo computer portatile. Non controlla la luminosità su qualsiasi monitor o proiettore esterno.

[Torna alla pagina Sommario](#)

[Torna alla pagina Sommario](#)

Reinstallazione del software

Guida dell'utente di Dell™ Latitude™ D620

- [Driver](#)
- [Risoluzione di incompatibilità del software e dell'hardware](#)
- [Uso del Ripristino configurazione di sistema di Microsoft® Windows® XP](#)
- [Uso del CD Operating System](#)

 **N.B.** I CD *Drivers and Utilities* e *Operating System* sono opzionali e potrebbero non essere spediti con il computer.

Driver

Definizione di driver

Un driver è un programma che controlla il funzionamento di periferiche come stampanti, mouse o tastiere. Tutte le periferiche richiedono i relativi driver.

Il driver funge da traduttore tra la periferica e qualsiasi programma che usa tale periferica. Ciascuna periferica dispone di un proprio gruppo di comandi specifici, riconoscibili solo dal driver.

Dell fornisce il computer con i driver già installati, pertanto non è necessaria alcuna ulteriore installazione o configurazione.

 **AVVISO:** Il CD *Drivers and Utilities* può contenere driver per sistemi operativi diversi da quello installato sul computer. Assicurarsi che il software da installare sia appropriato per il sistema operativo in uso.

Molti driver, ad esempio i driver della tastiera, vengono forniti con il sistema operativo Microsoft® Windows®. Potrebbe essere necessario installare i driver per:

- 1 Aggiornare il sistema operativo ad una versione superiore.
- 1 Reinstallare il sistema operativo.
- 1 Collegare o installare una nuova periferica.

Identificazione dei driver

In caso di problemi relativi a una periferica, verificare se la causa del problema sia il driver e, se necessario, procedere al suo aggiornamento.

1. Fare clic sul pulsante **Start** e scegliere **Pannello di controllo**.
2. In **Scegliere una categoria**, fare clic su **Prestazioni e manutenzione**.
3. Fare clic su **Sistema**.
4. Nella finestra **Proprietà del sistema**, selezionare la scheda **Hardware**.
5. Fare clic su **Gestione periferiche**.
6. Scorrere l'elenco per verificare la presenza di un punto esclamativo (un cerchio di colore giallo con **!**) accanto all'icona di una o più periferiche.

Se appare un punto esclamativo a fianco del nome della periferica, potrebbe essere necessario reinstallare il driver esistente o installare un nuovo driver.

Reinstallazione dei driver e delle utilità

 **AVVISO:** Il sito Web del supporto tecnico della Dell all'indirizzo support.dell.com ed il CD *Drivers and Utilities* forniscono driver approvati per computer Dell™. L'installazione di driver provenienti da altre fonti potrebbe determinare il funzionamento non corretto del computer.

Uso di Ripristino driver di periferica di Windows XP

Se dopo l'installazione o l'aggiornamento di un driver si verificano problemi, è possibile utilizzare la funzione Ripristino driver di periferica di Windows XP per ripristinare la versione precedentemente installata del driver.

1. Fare clic sul pulsante **Start** e scegliere **Pannello di controllo**.

2. In **Scegliere una categoria**, fare clic su **Prestazioni e manutenzione**.
3. Fare clic su **Sistema**.
4. Nella finestra **Proprietà del sistema**, selezionare la scheda **Hardware**.
5. Fare clic su **Gestione periferiche**.
6. Fare clic con il pulsante destro del mouse sulla periferica per la quale il nuovo driver è stato installato e fare clic su **Proprietà**.
7. Selezionare la scheda **Driver**.
8. Fare clic su **Ripristina driver**.

Nell'eventualità che l'esecuzione di Ripristino driver di periferica non risolve il problema, usare Ripristino configurazione di sistema per ripristinare la configurazione di sistema precedente all'installazione del nuovo driver.

Utilizzo del CD Drivers and Utilities opzionale

 **N.B.** Il CD *Drivers and Utilities* può essere opzionale e potrebbe non essere spedito col computer.

Se l'esecuzione del Ripristino driver di periferica o Ripristino configurazione di sistema non risolve il problema, reinstallare il driver dal CD *Drivers and Utilities* (detto anche *ResourceCD*).

1. Salvare e chiudere i file aperti e uscire da tutte le applicazioni in esecuzione.
2. Inserire il CD *Drivers and Utilities* nell'unità.

Nella maggior parte dei casi, il CD viene eseguito automaticamente. In caso contrario, aprire Esplora risorse di Windows, fare clic sulla cartella dell'unità CD per visualizzarne il contenuto, quindi fare doppio clic sul file **autorcd.exe**. Quando si esegue il CD per la prima volta è possibile che venga richiesto di installare i file di configurazione. Per continuare, fare clic su **OK** e seguire le istruzioni visualizzate.

3. Dal menu a discesa **Lingua** nella barra degli strumenti, selezionare la lingua desiderata per il driver o l'utilità (se disponibile). Verrà visualizzata la schermata iniziale.
4. Fare clic su **Avanti**.

Il CD avvia automaticamente la scansione dell'hardware allo scopo di rilevare i driver e le utilità usati dal computer.

5. Al termine della scansione dell'hardware avviata dal CD, si possono rilevare anche utilità e driver aggiuntivi. Nell'area **Criteri di ricerca**, selezionare le categorie appropriate dai menu a discesa **Modello del sistema**, **Sistema operativo** e **Argomento**.

Verrà visualizzato uno o più collegamenti alle utilità e ai driver specifici usati dal computer.

6. Fare clic sul collegamento all'utilità o al driver specifico per visualizzare informazioni sull'utilità o sul driver che si desidera installare.
7. Fare clic sul pulsante **Installa** (se presente) per iniziare l'installazione del driver o dell'utilità. Dalla schermata iniziale, seguire le istruzioni visualizzate per completare l'installazione.

Se il pulsante **Installa** non è presente, l'installazione automatica non è disponibile. Per istruzioni sull'installazione, consultare la procedura appropriata descritta nelle sottosezioni seguenti oppure fare clic su **Estrai**, seguire le istruzioni di estrazione e leggere il file *Leggimi*.

Se viene chiesto di indicare il percorso dei file del driver, fare clic sulla directory del CD nella schermata di informazioni sul driver per visualizzare i file ad esso associati.

Reinstallazione manuale dei driver

 **N.B.** Se si sta reinstallando un driver per il sensore ad infrarossi, è necessario prima attivare il sensore ad infrarossi (consultare [Attivazione del sensore a infrarossi](#)) durante l'installazione del sistema prima di continuare con l'installazione dei driver.

1. Dopo avere estratto i file del driver sul disco rigido come descritto nella sezione precedente, fare clic sul pulsante **Start**, quindi fare clic con il pulsante destro del mouse su **Risorse del computer** sul desktop.
2. Fare clic su **Proprietà**.
3. Selezionare la scheda **Hardware**, quindi fare clic su **Gestione periferiche**.
4. Fare doppio clic sul tipo di periferica per cui si sta installando il driver (ad esempio **Modem** o **Periferiche ad infrarossi**).
5. Fare doppio clic sul nome della periferica per la quale si sta installando il driver.

6. Fare clic sulla scheda **Driver**, quindi su **Aggiorna driver**.
 7. Fare clic su **Installa da un elenco o percorso specifico (per utenti esperti)**, quindi fare clic su **Avanti**.
 8. Fare clic su **Sfoglia** e scegliere la cartella in cui si erano in precedenza estratti i file del driver.
 9. Quando viene visualizzato il nome del driver appropriato, fare clic su **Avanti**.
 10. Fare clic su **Fine** e riavviare il sistema.
-

Risoluzione di incompatibilità del software e dell'hardware

Se durante la configurazione del sistema operativo una periferica non viene rilevata oppure viene rilevata e configurata in modo errato, è possibile usare l'utilità Risoluzione dei problemi relativi all'hardware per risolvere il problema di compatibilità.

1. Fare clic sul pulsante **Start**, quindi scegliere **Guida in linea e supporto tecnico**.
 2. Digitare **risoluzione di problemi relativi all'hardware** nel campo **Cerca**, quindi fare clic sulla freccia per iniziare la ricerca.
 3. Fare clic su **Risoluzione dei problemi relativi all'hardware** nell'elenco **Risultati ricerca**.
 4. Nell'elenco **Risoluzione dei problemi relativi all'hardware** fare clic su **Risoluzione di un conflitto hardware nel computer**, quindi fare clic su **Avanti**.
-

Uso del Ripristino configurazione di sistema di Microsoft® Windows® XP

Il sistema operativo Microsoft® Windows® XP fornisce l'utilità Ripristino configurazione di sistema che consente di ripristinare una precedente configurazione operativa del computer, senza modificare i file di dati, a seguito di modifiche all'hardware, al software o ad altre impostazioni di sistema che hanno reso il computer instabile. Consultare la Guida in linea e supporto tecnico di Windows per informazioni sull'utilizzo di Ripristino configurazione di sistema.

 **AVVISO:** Eseguire regolarmente il backup dei propri file di dati, in quanto Ripristino configurazione di sistema non controlla i file di dati e non può ripristinarli.

 **N.B.** Le procedure in questo documento sono state scritte per la visualizzazione predefinita di Windows, pertanto potrebbero non funzionare se l'utente ha configurato il computer Dell™ con la visualizzazione classica di Windows.

Creazione di un punto di ripristino

1. Fare clic sul pulsante **Start**, quindi scegliere **Guida in linea e supporto tecnico**.
2. Fare clic su **Ripristino configurazione di sistema**.
3. Seguire le istruzioni visualizzate.

Ripristino del computer ad uno stato operativo precedente

 **AVVISO:** Salvare e chiudere tutti i file aperti e uscire da tutti i programmi in esecuzione prima di ripristinare il computer ad uno stato operativo precedente. Non modificare, aprire o eliminare alcun file o programma prima che il sistema venga completamente ripristinato.

1. Fare clic sul pulsante **Start**, scegliere **Tutti i programmi** → **Accessori** → **Utilità di sistema**, quindi fare clic su **Ripristino configurazione di sistema**.
2. Verificare che l'opzione **Ripristina l'installazione del sistema esistente in un dato momento** sia selezionata, quindi fare clic su **Avanti**.
3. Selezionare dal calendario la data a cui si desidera ripristinare la configurazione del computer.

Nella finestra **Selezionare un punto di ripristino** è disponibile un calendario che consente di visualizzare e selezionare i punti di ripristino. Se per una data è disponibile un punto di ripristino, tale data viene visualizzata in grassetto.

4. Selezionare un punto di ripristino, quindi fare clic su **Avanti**.

Se per una data è disponibile un solo punto di ripristino, questo verrà automaticamente selezionato. Se, invece, sono disponibili due o più punti di ripristino, è necessario fare clic su quello desiderato.

5. Fare clic su **Avanti**.

Viene visualizzata la finestra **Ripristino completo** al termine della raccolta di dati con Ripristino configurazione di sistema, quindi il sistema si riavvia.

6. Al riavvio del sistema, fare clic su **OK**.

Per ripristinare il sistema a una configurazione diversa, è possibile ripetere la procedura usando un altro punto di ripristino oppure annullare il ripristino.

Annullamento dell'ultimo Ripristino configurazione di sistema

 **AVVISO:** Salvare e chiudere tutti i file aperti e uscire da tutti i programmi in esecuzione prima di annullare l'ultimo Ripristino configurazione di sistema. Non modificare, aprire o eliminare alcun file o programma prima che il sistema venga completamente ripristinato.

1. Fare clic sul pulsante **Start**, scegliere **Tutti i programmi**→ **Accessori**→ **Utilità di sistema**, quindi fare clic su **Ripristino configurazione di sistema**.
2. Selezionare **Annulla ultima operazione di ripristino**, quindi fare clic su **Avanti**.

3. Fare clic su **Avanti**.

Viene visualizzata la finestra **Ripristino configurazione di sistema**, quindi il sistema si riavvia.

4. Al riavvio del sistema, fare clic su **OK**.

Attivazione di Ripristino configurazione di sistema

Se si reinstalla Windows XP su un disco rigido con meno di 200 MB di spazio libero, Ripristino configurazione di sistema viene automaticamente disattivato. Per verificare se Ripristino configurazione di sistema è disattivato:

1. Fare clic sul pulsante **Start** e fare clic su **Pannello di controllo**.
2. Fare clic su **Prestazioni e manutenzione**.
3. Fare clic su **Sistema**.
4. Selezionare la scheda **Ripristino configurazione di sistema**.
5. Accertarsi che **Disattiva Ripristino configurazione di sistema** non sia selezionato.

Uso del CD Operating System

 **AVVISO:** È necessario utilizzare Windows XP Service Pack 1 (SP1) o versioni successive quando si reinstalla Windows XP.

Operazioni preliminari

Prima di reinstallare il sistema operativo Windows XP per correggere un problema relativo a un driver appena installato, provare a usare l'utilità Ripristino driver di periferica di Windows XP. Consultare [Uso di Ripristino driver di periferica di Windows XP](#). Nell'eventualità che l'esecuzione di Ripristino driver di periferica non risolva il problema, usare Ripristino configurazione di sistema per riportare il sistema operativo allo stato operativo in cui si trovava prima dell'installazione del nuovo driver di periferica. Consultare [Uso del Ripristino configurazione di sistema di Microsoft@Windows@XP](#).

Per reinstallare Windows XP sono necessari i seguenti supporti.

1. CD *Operating System* di Dell™
1. CD *Drivers and Utilities* di Dell

 **N.B.** Il CD *Drivers and Utilities* contiene i driver che sono stati installati durante l'assemblaggio del computer. Usare il CD *Drivers and Utilities* per caricare i driver necessari, inclusi quelli richiesti nel caso in cui il computer sia dotato di un controller RAID. In base al Paese dal quale si è ordinato il computer, o se si sono richiesti CD, il CD *Drivers and Utilities* ed il CD *Operating System* potrebbero non essere stati spediti insieme al computer.

Reinstallazione di Windows XP

La procedura di installazione può durare da una a due ore. Dopo il completamento della procedura, sarà necessario reinstallare anche i driver di periferica, il programma antivirus e le altre applicazioni.

 **AVVISO:** Il CD *Operating System* fornisce diverse opzioni per la reinstallazione di Windows XP. Tali opzioni potrebbero sovrascrivere i file ed eventualmente compromettere il funzionamento dei programmi installati sul disco rigido. Pertanto non reinstallare Windows XP a meno che ciò non sia stato raccomandato da un rappresentante del supporto tecnico della Dell.

1. Salvare e chiudere i file aperti e uscire da tutte le applicazioni in esecuzione.
 2. Inserire il CD *Operating System*. Fare clic su **Esci** se il messaggio *Installa Windows XP* viene visualizzato.
 3. Riavviare il sistema.
 4. **Premere <F12> immediatamente dopo la comparsa del logo DELL™.**
Se viene visualizzato il logo del sistema operativo, attendere fino alla visualizzazione del desktop di Windows, quindi arrestare il sistema e riprovare.
 5. Seguire le istruzioni visualizzate per completare l'installazione.
-

[Torna alla pagina Sommario](#)



[Torna alla pagina Sommario](#)



Ricerca di informazioni

Guida dell'utente di Dell™ Latitude™ D620

 **N.B.** Alcune funzioni o supporti possono essere opzionali e possono non essere spediti assieme al computer. Alcune funzioni o applicazioni multimediali potrebbero non essere disponibili in alcuni Paesi.

 **N.B.** Informazioni supplementari potrebbero essere fornite assieme al computer.

Cosa si ricerca?	Si trova qui
<ul style="list-style-type: none">1 Un programma diagnostico per il computer1 Driver per il computer1 Documentazione delle periferiche1 Notebook System Software (NSS)	<p>CD Drivers and Utilities (noto anche come ResourceCD)</p> <p>N.B. Il CD <i>Drivers and Utilities</i> può essere opzionale e potrebbe non essere spedito col computer.</p> <p>La documentazione e i driver sono preinstallati sul computer. È possibile utilizzare il CD per reinstallare i driver (consultare Reinstallazione di driver e utilità) o per eseguire il programma Dell Diagnostics (consultare Dell Diagnostics).</p>  <p>I file Leggimi possono essere compresi nel CD per fornire gli ultimi aggiornamenti a proposito di modifiche tecniche operate sul computer o materiale di riferimento tecnico avanzato per assistenti tecnici o utenti esperti.</p> <p>N.B. Aggiornamenti dei driver e della documentazione sono disponibili all'indirizzo support.dell.com.</p>
<ul style="list-style-type: none">1 Come configurare il computer1 Informazioni di base sulla risoluzione dei problemi1 Come eseguire il programma Dell Diagnostics.1 Procedure di rimozione e installazione di componenti	<p>Guida di consultazione rapida</p> <p>N.B. Questo documento potrebbe essere opzionale e potrebbe non essere spedito con il computer.</p>  <p>N.B. Questo documento è disponibile in formato PDF all'indirizzo support.dell.com.</p>
<ul style="list-style-type: none">1 Informazioni sulla garanzia1 Termini e condizioni (solo per gli Stati Uniti)1 Istruzioni di sicurezza1 Avvisi normativi1 Informazioni sull'ergonomia1 Contratto di licenza con l'utente finale	<p>Guida alle informazioni sul prodotto Dell™</p> 
<ul style="list-style-type: none">1 Come rimuovere e sostituire i componenti1 Specifiche1 Come configurare le impostazioni di sistema1 Come risolvere i problemi	<p>Guida dell'utente per Dell Latitude™</p> <p><i>Guida in linea e supporto tecnico di Microsoft Windows XP</i></p>

	<ol style="list-style-type: none"> 1. Fare clic sul pulsante Start, quindi scegliere Guida in linea e supporto tecnico. 2. Fare clic su Guida dell'utente e di sistema e fare clic su Guida dell'utente. 3. Fare clic sulla <i>Guida dell'utente</i> per il computer.
<ol style="list-style-type: none"> 1 Numero di servizio e Codice di servizio espresso 1 Etichetta della licenza di Microsoft Windows 	<p>Numero di servizio e licenza Microsoft® Windows®</p> <p>Tali etichette sono situate sulla parte inferiore del computer.</p> <ol style="list-style-type: none"> 1 Usare il Numero di servizio per identificare il computer quando si utilizza support.dell.com o ci si rivolge al supporto. Si consiglia di conservare una copia del Numero di servizio in un luogo sicuro in caso di furto o perdita del computer.  <ol style="list-style-type: none"> 1 Immettere il codice di servizio espresso per smistare la telefonata quando ci si rivolge al supporto.
<ol style="list-style-type: none"> 1 Soluzioni - suggerimenti per la risoluzione dei problemi, articoli redatti da tecnici, corsi in linea e domande frequenti 1 Comunità - discussione in linea con altri clienti Dell 1 Aggiornamenti - informazioni di aggiornamento per componenti quali memoria, disco rigido e sistema operativo 1 Servizio clienti - informazioni di contatto, sullo stato dell'ordine e della richiesta di servizio, sulla garanzia e sulle riparazioni 1 Servizio e supporto - stato della richiesta di servizio, contratto di assistenza, discussioni in linea con il supporto 1 Riferimenti - documentazione per il computer, dettagli sulla configurazione del computer, specifiche dei prodotti e white paper 1 Download - aggiornamenti dei driver, patch e software certificati 1 Notebook System Software (NSS) - Se si reinstalla il sistema operativo per il computer, va anche reinstallata l'utilità NSS. L'utilità NSS fornisce aggiornamenti importanti per il sistema operativo e supporto per unità disco floppy USB Dell™ da 3,5 pollici, processori Intel® Pentium® M, unità ottiche e periferiche USB. L'utilità NSS è necessaria per il corretto funzionamento del computer Dell. Il software rileva automaticamente il computer e il sistema operativo e installa gli aggiornamenti adeguati alla propria configurazione. 	<p>Sito Web del supporto tecnico della Dell - support.dell.com</p> <p>N.B. Selezionare il proprio Paese per visualizzare il sito di supporto adeguato.</p> <p>Per scaricare Notebook System Software:</p> <ol style="list-style-type: none"> 1. Passare a support.dell.com e fare clic su Downloads. 2. Immettere il Numero di servizio o il modello del prodotto. 3. Nel menu a discesa Download Category (Categoria di download), fare clic su All (Tutte). 4. Selezionare il sistema operativo e la lingua del sistema operativo del computer, quindi fare clic su Submit (Invia). 5. Nel gruppo Select a Device (Seleziona una periferica), scorrere fino a System and Configuration Utilities (Utilità di sistema e di configurazione) e fare clic su Dell Notebook System Software.
<ol style="list-style-type: none"> 1 Aggiornamenti del software ad una versione superiore e suggerimenti per la risoluzione dei problemi - Domande frequenti, argomenti importanti e condizioni generali dell'ambiente di elaborazione 	<p>Utilità Dell Support</p> <p>L'utilità Dell Support è un sistema automatizzato di aggiornamento e notifica del sistema installato sul computer. Questo supporto fornisce scansioni in tempo reale sulle condizioni dell'ambiente di elaborazione, sugli aggiornamenti del software e su informazioni pertinenti di supporto autonomo. È possibile accedere all'utilità Dell Support dall'icona  nella barra delle applicazioni. Per maggiori informazioni, consultare Accesso all'utilità Dell Support.</p>
<ol style="list-style-type: none"> 1 Come usare Windows XP 1 Come gestire programmi e file 1 Come personalizzare il desktop 	<p>Guida in linea e supporto tecnico di Windows</p> <ol style="list-style-type: none"> 1. Fare clic sul pulsante Start, quindi scegliere Guida in linea e supporto tecnico. 2. Digitare una parola o una frase che descriva il problema e fare clic sull'icona a forma di freccia. 3. Fare clic sull'argomento che descrive il problema. 4. Seguire le istruzioni visualizzate sullo schermo.
<ol style="list-style-type: none"> 1 Informazioni sull'attività di rete, sulla Power Management Wizard (Procedura guidata di gestione del risparmio di energia), sui tasti di scelta rapida e su altri elementi controllati da Dell QuickSet 	<p>Dell QuickSet Help (Guida di Dell QuickSet)</p> <p>Per visualizzare la <i>Dell QuickSet Help</i> (Guida di Dell QuickSet), fare clic col pulsante destro del mouse sull'icona  nella barra delle applicazioni di Microsoft® Windows®.</p> <p>Per maggiori informazioni su Dell QuickSet, consultare Funzioni di Dell™ QuickSet.</p>

CD Operating System

N.B. Il CD *Operating System* può essere opzionale e potrebbe non essere spedito col computer.

Il sistema operativo è già installato sul computer. Per reinstallare il sistema operativo, utilizzare il CD *Operating System* opzionale. Consultare [Uso del CD Operating System](#).

Dopo aver reinstallato il sistema operativo, utilizzare il CD *Drivers and Utilities (ResourceCD)* per reinstallare i driver per le periferiche fornite assieme al computer.



N.B. Il colore del CD varia in base al sistema operativo ordinato.

[Torna alla pagina Sommario](#)

Glossario

Guida dell'utente di Dell™ Latitude™ D620

I termini contenuti in questo glossario vengono forniti esclusivamente a titolo informativo e possono descrivere funzioni incluse o meno nel computer in uso.

A

ACPI - Acronimo di Advanced Configuration and Power Interface (Interfaccia di alimentazione e configurazione avanzata) - Specifica di gestione del risparmio di energia che consente ai sistemi operativi Microsoft® Windows® di attivare la modalità standby o di sospensione di un computer in modo che le periferiche collegate consumino meno energia elettrica.

AGP - Acronimo di Accelerated Graphics Port (Porta grafica accelerata) - Porta grafica dedicata che consente di usare la memoria di sistema per operazioni video. L'AGP è in grado di produrre immagini uniformi a 16,8 milioni di colori grazie a un'interfaccia più veloce tra i circuiti del sistema video e la memoria del computer.

AHCI - Acronimo di Advanced Host Controller Interface (Interfaccia avanzata controller host) - Interfaccia per un controller host del disco rigido SATA che consente al driver di archiviazione di abilitare le tecnologie quali Native Command Queuing (NCQ) e collegamento a caldo.

alloggiamento per moduli - Vedere *alloggiamento per supporti multimediali*.

alloggiamento per supporti multimediali - Alloggiamento che supporta periferiche quali unità ottiche, una batteria secondaria o un modulo Dell TravelLite™.

ALS - Acronimo di Ambient Light Sensor (Sensore di luminosità ambientale).

area di notifica - Area della barra delle applicazioni di Windows che contiene icone che consentono di accedere rapidamente a programmi e funzioni del computer, quali l'orologio, il Controllo volume e la finestra di stato della stampa. Nota anche come *barra delle applicazioni*.

ASF - Acronimo di Alert Standard Format (Formato standard di avviso) - Standard che consente di definire un meccanismo per l'invio di resoconti di avvisi hardware e software a una console di gestione. Il formato ASF è indipendente da piattaforma e sistema operativo.

autonomia della batteria - Periodo di tempo (minuti oppure ore) durante il quale la batteria di un computer portatile alimenta il computer.

B

BIOS - Acronimo di Basic Input/Output System (Sistema di input/output di base) - Programma, o utilità, con funzione di interfaccia tra i componenti hardware del computer e il sistema operativo. La modifica di queste impostazioni è consigliabile solo agli utenti che ne comprendono gli effetti sul computer. Noto anche come *Installazione del sistema*.

bit - La più piccola unità di dati interpretata dal computer.

bps - Acronimo di bits per second (bit per secondo) - Unità standard per la misurazione della velocità di trasmissione dei dati.

BTU - Acronimo di British Thermal Unit (Unità termica britannica) - Unità di misura per l'emissione di calore.

bus - Canale di comunicazione che consente la trasmissione di informazioni tra i componenti di un computer.

bus locale - Bus di dati che fornisce un canale ad alta velocità tra le periferiche e il processore.

byte - Unità di base usata dal computer per i dati. Un byte è di solito uguale ad 8 bit.

C

C - Abbreviazione di Celsius - Scala di misurazione della temperatura in cui 0° è il punto di congelamento e 100° il punto di ebollizione dell'acqua.

c.a. - Abbreviazione di corrente alternata - Tipo di corrente elettrica che alimenta il computer quando si collega il cavo di alimentazione dell'adattatore c.a. a una presa elettrica.

cache - Meccanismo speciale di archiviazione ad alta velocità che può corrispondere a una porzione riservata della memoria principale o a una periferica di archiviazione indipendente ad alta velocità. La memoria cache migliora l'efficienza di molte operazioni del processore.

Cache L1 - Cache principale all'interno del processore.

Cache L2 - Cache secondaria, che può essere esterna o integrata nell'architettura del processore.

cartnet - Documento doganale internazionale che facilita l'importazione temporanea in Paesi stranieri. È anche noto come *passaporto delle merci*.

cartella - Area su un disco o un'unità usata per organizzare e raggruppare dei file. È possibile visualizzare e ordinare in vari modi i file in una cartella, ad esempio alfabeticamente, per data e per dimensioni.

CD avviabile - CD che è possibile usare per avviare il sistema. È consigliabile avere sempre a disposizione un CD o un disco floppy avviabile in caso il disco rigido risulti danneggiato o il computer sia stato infettato da un virus. Il CD *Drivers and Utilities*, o *ResourceCD*, è un CD avviabile.

CD-R - Acronimo di Compact Disc Recordable (Disco compatto registrabile) - Versione registrabile di un CD. I dati possono essere registrati solo una volta su

un CD-R. Una volta registrati, i dati non possono essere cancellati o sovrascritti.

CD-RW - Acronimo di Compact Disc Rewritable (Disco compatto riscrivibile) - Versione riscrivibile di un CD. Su un disco CD-RW è possibile scrivere i dati, quindi cancellarli e sovrascriverli (riscrittura).

COA - Acronimo di Certificate of Authenticity (Certificato di autenticità) - Codice alfanumerico di Windows riportato su un'etichetta adesiva apposta sul computer. Questo codice è anche noto come *Product Key* o *Numero di serie*.

codice di servizio espresso - Codice numerico riportato su un'etichetta adesiva apposta sul computer Dell™. Usare il codice di servizio espresso quando si contatta il supporto tecnico della Dell. Il sistema di codici del servizio espresso potrebbe non essere disponibile in tutti i Paesi.

collegamento - Icona che consente di accedere rapidamente a programmi, file, cartelle e unità usati con frequenza. Quando si posiziona un collegamento sul desktop di Windows e si fa doppio clic sull'icona, è possibile aprirne la cartella o il file corrispondente senza doverli prima trovare. Le icone dei collegamenti non cambiano la posizione dei file. Se si elimina un collegamento, il file originale non ne è influenzato. È inoltre possibile rinominare l'icona di un collegamento.

combinazione di tasti - Comando che richiede all'utente di premere più tasti contemporaneamente.

connettore DIN - Connettore rotondo a sei piedini conforme agli standard DIN (Deutsche Industrie Norm-Norma dell'industria tedesca) solitamente usato per collegare i connettori dei cavi di tastiere o mouse PS/2.

connettore parallelo - Porta di I/O usata spesso per collegare una stampante parallela al computer. Nota anche come *porta LTP*.

connettore seriale - Porta di I/O usata spesso per collegare al computer periferiche quali un palmare digitale o una fotocamera digitale.

controller - Chip che controlla il trasferimento di dati tra il processore e la memoria oppure tra il processore e le periferiche.

controller video - Circuiti su una scheda video o sulla scheda di sistema (nei computer con controller video integrato) che controllano le funzioni video, in combinazione con il monitor, del computer.

CRIMM - Acronimo di Continuity Rambus In-line Memory Module (Modulo di memoria Rambus in linea di continuità) - Modulo speciale privo di chip di memoria che viene usato per riempire gli slot RIMM non usati.

cursore - Indicatore su un monitor o uno schermo che indica la posizione in cui verrà effettuata la prossima operazione da tastiera, touchpad o mouse. Spesso è rappresentato come una barra verticale lampeggiante, un carattere di sottolineatura o una piccola freccia.

D

DIMM - Acronimo di Dual Inline Memory Module (Modulo di memoria con linea doppia di contatti) - Scheda dei circuiti con chip di memoria che si collega ad un modulo di memoria sulla scheda di sistema.

disco avviabile - Disco che è possibile usare per avviare il sistema. È consigliabile avere sempre a disposizione un CD o un disco floppy avviabile in caso il disco rigido risulti danneggiato o il computer sia stato infettato da un virus.

disco rigido - Unità che legge e scrive dati su un disco rigido.

dispositivo di protezione da sovracorrente - Dispositivo che previene l'ingresso nel sistema, attraverso le prese elettriche, di picchi di corrente, ad esempio quelli che si verificano durante i temporali o in seguito a interruzioni di corrente. I dispositivi di protezione da sovracorrente non sono efficaci contro i fulmini o i cali di tensione che si verificano quando il valore della tensione scende oltre il 20 percento del livello nominale della tensione della linea c.a.

Le connessioni di rete non possono essere protette dai dispositivi di protezione dalle sovracorrenti. Scollegare sempre il cavo di rete dal connettore di rete durante le tempeste elettriche.

dissipatore di calore - Lastra metallica su alcuni processori che facilita la dissipazione del calore.

DMA - Acronimo di Direct Memory Access (Accesso diretto alla memoria) - Canale che consente il trasferimento diretto di determinati tipi di dati tra la memoria RAM e una periferica, senza intervento da parte del processore.

DMTF - Acronimo di Distributed Management Task Force - Consorzio di aziende produttrici di hardware e software che sviluppano standard gestionali per ambienti Internet, aziendali, di rete e di desktop distribuiti.

dominio - Gruppo di computer, programmi e periferiche in rete che sono amministrati come una sola unità tramite regole e procedure comuni per l'uso da parte di un gruppo specifico di utenti. Un utente accede al dominio per accedere alle risorse.

DRAM - Acronimo di Dynamic Random-Access Memory (Memoria dinamica ad accesso casuale) - Memoria che consente di archiviare le informazioni in circuiti integrati contenenti dei condensatori.

driver - Software che consente al sistema operativo di controllare periferiche quali una stampante. Molte periferiche non funzioneranno correttamente se sul computer non è installato il driver appropriato.

driver di periferica - Vedere *driver*.

DSL - Acronimo di Digital Subscriber Line (Linea sottoscrittori digitale) - Tecnologia che fornisce una connessione Internet continua ad alta velocità attraverso una linea telefonica analogica.

dual-core - Tecnologia Intel® nella quale esistono due unità computazionali fisiche all'interno di un unico pacchetto del processore, aumentando quindi l'efficienza del computer e la capacità multifunzione.

durata della batteria - Periodo di tempo (anni) durante il quale la batteria di un computer portatile può essere scaricata e ricaricata.

DVD-R - Acronimo di Digital Versatile Disc Recordable (Disco versatile digitale registrabile) - Versione registrabile di un DVD. I dati possono essere registrati solo una volta su un DVD-R. Una volta registrati, i dati non possono essere cancellati o sovrascritti.

DVD+RW - Acronimo di Digital Versatile Disc ReWritable (Disco versatile digitale riscrivibile) - Versione riscrivibile di un DVD. Su un disco DVD+RW è possibile scrivere i dati, quindi cancellarli e sovrascriverli (riscrittura). La tecnologia DVD+RW è diversa dalla tecnologia DVD-RW.

DVI - Acronimo di Digital Video Interface (Interfaccia video digitale) - Standard per la trasmissione digitale tra un computer ed uno schermo video digitale.

E

ECC - Acronimo di Error Checking and Correction (Controllo e correzione degli errori) - Tipo di memoria che include circuiti speciali adibiti alla verifica dell'accuratezza dei dati sia in entrata che in uscita dalla memoria.

ECP - Acronimo di Extended Capabilities Port (Porta a capacità estesa) - Modello di connettore parallelo che fornisce la trasmissione bidirezionale dei dati. Analogamente all'EPP usa l'accesso diretto alla memoria per trasferire i dati, migliorando spesso le prestazioni.

editor di testo - Programma usato per creare e modificare file contenenti solo testo. Blocco note di Windows, ad esempio, è un editor di testo. Gli editor di testo di solito non forniscono il ritorno a capo automatico né la funzionalità di formattazione (l'opzione per sottolineare, modificare i tipi di carattere e così via).

EIDE - Acronimo di Enhanced Integrated Device Electronics (IDE potenziata) - Versione potenziata dell'interfaccia IDE per dischi rigidi e unità CD.

ENERGY STAR® - Requisiti specificati dall'Environmental Protection Agency che riducono il consumo complessivo di elettricità.

EPP - Acronimo di Enhanced Parallel Port (Porta parallela avanzata) - Modello di connettore parallelo progettato per consentire la trasmissione dati bidirezionale.

ESD - Acronimo di Electrostatic Discharge (Scarica elettrostatica) - Rapida emissione di elettricità statica. L'ESD può danneggiare i circuiti integrati che si trovano nel computer e nelle apparecchiature di comunicazione.

ExpressCard - Scheda d'I/O rimovibile conforme allo standard PCMCIA. I modem e le schede di rete sono tipi comuni di schede ExpressCard. Le ExpressCard supportano gli standard PCI Express e USB 2.0.

F

Fahrenheit - Scala di misurazione della temperatura dove 32° è il punto di congelamento dell'acqua e 212° il punto di ebollizione.

FBD - Acronimo di Fully-Buffered DIMM (DIMM con buffering completo) - DIMM con chip DRAM DDR2 e un Advanced Memory Buffer (AMB, Buffer di memoria avanzato) che velocizza la comunicazione tra i chip SDRAM DDR2 ed il sistema.

FCC - Acronimo di Federal Communications Commission - Ente statunitense responsabile dell'applicazione di normative sulle comunicazioni che stabiliscono il livello massimo consentito di radiazioni emesse da computer e altre apparecchiature elettroniche.

file Leggimi - File di testo fornito con il prodotto hardware o software. Di solito, i file Leggimi forniscono informazioni sull'installazione e descrivono nuovi miglioramenti dei prodotti o correzioni che non sono state ancora documentate.

formattazione - Processo di preparazione di una unità o di un disco per l'archiviazione di file. Quando un'unità o un disco sono formattati, le informazioni esistenti su questi sono perse.

frequenza d'aggiornamento - Frequenza di ricarica delle linee orizzontali dello schermo (a volte anche indicata come *frequenza verticale*) misurata in Hz. Lo sfarfallio del video visibile all'occhio umano diminuisce con l'aumentare della frequenza d'aggiornamento.

FSB - Acronimo di Front Side Bus (Bus anteriore) - Percorso dei dati e interfaccia fisica tra processore e RAM.

FTP - Acronimo di File Transfer Protocol (Protocollo di trasferimento dei file) - Protocollo Internet standard usato per lo scambio di file tra computer connessi a Internet.

G

G - Abbreviazione di gravità - Unità di misura di peso e forza.

GB - Abbreviazione di gigabyte - Unità di misura di archiviazione dei dati equivalente a 1024 MB (1.073.741.824 di byte). Quando si riferisce alla memoria del disco rigido, tale valore è spesso arrotondato a 1.000.000.000 byte.

GHz - Abbreviazione di gigahertz - Unità di misura della frequenza equivalente a mille milioni di Hz o a mille MHz. Le velocità dei processori, dei bus e delle interfacce dei computer viene spesso misurata in GHz.

GUI - Acronimo di Graphical User Interface (Interfaccia grafica dell'utente) - Software che interagisce con l'utente attraverso menu, finestre e icone. La maggior parte dei programmi eseguiti sui sistemi operativi Windows sono GUI.

H

HTTP - Acronimo di Hypertext Transfer Protocol (Protocollo di trasferimento di ipertesto) - Protocollo per lo scambio di file tra computer connessi a Internet.

Hyper-Threading - Hyper-Threading è una tecnologia Intel in grado di migliorare le prestazioni complessive del computer consentendo ad un singolo microprocessore fisico di operare come due processori logici, in grado di eseguire determinate attività simultaneamente.

Hz - Abbreviazione di hertz - Unità di misura della frequenza equivalente a 1 ciclo per secondo. Computer e dispositivi elettronici sono spesso misurati in kilohertz (kHz), megahertz (MHz), gigahertz (GHz) o terahertz (THz).

I

IC - Acronimo di Integrated Circuit (Circuito integrato) - Wafer di semiconduttori o chip su cui vengono montati migliaia o milioni di minuscoli componenti elettronici per l'uso in computer e apparecchiature audio e video.

IDE - Acronimo di Integrated Device Electronics (Disco con elettronica di controllo integrata) - Interfaccia per periferiche di archiviazione di massa in cui il controller è integrato nel disco rigido o nell'unità CD.

IEEE 1394 - Institute of Electrical and Electronics Engineers, Inc. - Bus seriale dalle prestazioni elevate che consente di collegare al computer periferiche conformi a IEEE 1394, quali fotocamere digitali e riproduttori di DVD.

EM - Acronimo di Electromagnetic Interference (EMI - Interferenza elettromagnetica) - Interferenza elettrica causata da radiazioni elettromagnetiche.

indirizzo di I/O - Indirizzo nella memoria RAM associato a una specifica periferica, ad esempio al connettore seriale o parallelo oppure a uno slot di espansione, che consente al processore di comunicare con quella periferica.

indirizzo di memoria - Posizione specifica nella RAM in cui vengono temporaneamente archiviati i dati.

Installazione del sistema - Utilità con funzione di interfaccia tra i componenti hardware del computer e il sistema operativo. Questo programma consente di impostare le opzioni selezionabili dall'utente nel BIOS, quali la data e l'ora o la password del sistema. La modifica di queste impostazioni è consigliabile solo agli utenti che ne comprendono gli effetti sul computer.

integrato - Attributo riferito a componenti che risiedono fisicamente sulla scheda di sistema del computer. Sinonimo di *incorporato*.

I/O - Abbreviazione di input/output - Il termine si riferisce a un'operazione o una periferica che immette ed estrae dati dal computer. Le tastiere e le stampanti sono periferiche di I/O.

IrDA - Acronimo di Infrared Data Association - Organizzazione preposta alla creazione di standard internazionali per la comunicazione a infrarossi.

IRQ - Acronimo di Interrupt Request (Richiesta di interrupt) - Canale elettronico assegnato a una specifica periferica affinché possa comunicare con il processore. A ciascun collegamento di periferica deve essere assegnato un IRQ. Anche se è possibile assegnare lo stesso IRQ a due periferiche, non ne è consentito il funzionamento simultaneo.

ISP - Acronimo di Internet Service Provider (Provider di servizi Internet) - Società che consente all'utente di collegarsi al proprio server host per accedere direttamente a Internet, inviare e ricevere messaggi di posta elettronica e accedere a siti Web. Di norma, l'ISP fornisce, a pagamento, un pacchetto software, un nome utente e i numeri di telefono necessari per effettuare il collegamento al server.

K

Kb - Abbreviazione di kilobit - Unità di dati equivalente a 1024 bit che consente di misurare la capacità di memoria dei circuiti integrati.

KB - Abbreviazione di kilobyte - Unità di dati equivalente a 1024 bit; tuttavia, nell'uso comune viene spesso riferito a unità di 1000 byte.

kHz - Abbreviazione di kilohertz - Unità di misura della frequenza equivalente a 1000 Hz.

L

LAN - Acronimo di Local Area Network (Rete locale) - Rete di computer estesa a una piccola area. Una LAN è di solito confinata ad un edificio o a pochi edifici vicini. È possibile collegare due LAN tra loro, qualunque sia la distanza, tramite linee telefoniche e sistemi ad onde radio in modo da formare una WAN (Wide Area Network).

LCD - Acronimo di Liquid Crystal Display (Schermo a cristalli liquidi) - La tecnologia usata dagli schermi dei computer portatili e dagli schermi piatti.

LED - Acronimo di Light Emitting Diode (Diodo ad emissione luminosa) - Componente elettronico ad emissione luminosa che indica lo stato del computer.

lettore di impronte digitali - Sensore a striscia che utilizza l'impronta digitale unica per autenticare l'identità dell'utente per contribuire alla protezione del computer.

LPT - Acronimo di Line Print Terminal (Terminale per stampante di riga) - Identificativo di una connessione parallela a una stampante o a un'altra periferica parallela.

M

mappatura della memoria - Processo in base al quale all'avvio il computer assegna indirizzi di memoria a posizioni fisiche, affinché le periferiche e il software possano identificare le informazioni a cui il processore ha accesso.

Mb - Abbreviazione di megabit - Unità di misura della capacità dei chip di memoria equivalente a 1024 Kb.

Mbps - Acronimo di Megabits per second (Megabit per secondo) - Corrisponde a 1 milione di bit per secondo. Questa misura è di solito utilizzata per velocità di trasmissione per reti e modem.

MB - Abbreviazione di megabyte - Unità di misura di archiviazione dei dati equivalente a 1.048.576 byte. 1 MB corrisponde a 1024 KB. Quando si riferisce alla memoria del disco rigido, tale valore è spesso arrotondato a 1.000.000 di byte.

MB/sec - Abbreviazione di megabyte per secondo - Corrisponde a 1 milione di byte per secondo. Tale misura in genere viene usata per indicare la velocità di trasferimento dei dati.

memoria - Area in cui vengono temporaneamente archiviati i dati. Poiché l'archiviazione dei dati in memoria non è permanente, si consiglia di salvare con

frequenza i file durante il lavoro e di salvarli prima di arrestare il sistema. Il computer è in grado di contenere diverse forme di memoria, ad esempio RAM, ROM e memoria video. Frequentemente, la parola memoria è utilizzata come sinonimo di RAM.

memoria video - Tipo di memoria costituita da chip dedicati alle funzioni video. La memoria video è di solito più veloce della memoria di sistema. La quantità di memoria video installata influenza decisamente il numero di colori che un programma è in grado di visualizzare.

MHz - Abbreviazione di megahertz - Misura della frequenza equivalente a 1 milione di cicli per secondo. Le velocità dei processori, dei bus e delle interfacce dei computer viene tipicamente misurata in MHz.

modalità a schermo doppio - Impostazione di visualizzazione che consente di usare un monitor secondario come estensione dello schermo. Nota anche come *modalità video estesa*.

modalità di sospensione - Modalità di gestione del risparmio di energia la cui attivazione comporta il salvataggio di tutti i dati in memoria in un'area riservata sul disco rigido e, quindi, lo spegnimento del computer. Quando si riavvia il sistema, le informazioni di memoria salvate sul disco rigido sono automaticamente ripristinate.

modalità grafica - Modalità video che può essere definita in termini di x pixel orizzontali per y pixel verticali per z colori. Le modalità grafiche possono visualizzare una varietà illimitata di forme e di tipi di caratteri.

modalità standby - Modalità di gestione del risparmio di energia che arresta tutte le operazioni del computer non necessarie allo scopo di risparmiare energia.

modalità video - Modalità che determina il modo in cui il testo e le immagini vengono visualizzate su un monitor. Il software basato su immagini, ad esempio i sistemi operativi Windows, viene visualizzato in modalità video che possono essere definite in termini di x pixel orizzontali per y pixel verticali per z colori. Il software basato su caratteri, ad esempio un editor di testo, viene visualizzato in modalità video che possono essere definite in termini di x colonne per y righe di caratteri.

modalità video estesa - Impostazione di visualizzazione che consente di usare un monitor esterno come estensione dello schermo. Nota anche come *modalità a schermo doppio*.

modem - Periferica che consente al computer di comunicare con altri computer tramite linee telefoniche analogiche. Esistono tre tipi di modem: esterno, a scheda PC e interno. Il modem si utilizza tipicamente per connettersi a Internet e scambiare messaggi di posta elettronica.

moduli di memoria - Piccola scheda di circuiti contenente chip di memoria collegata alla scheda di sistema.

modulo da viaggio - Dispositivo in plastica da inserire nell'alloggiamento per moduli di un computer portatile per ridurre il peso del computer.

ms - Abbreviazione di millisecondo - Unità temporale equivalente a un millesimo di secondo. I tempi di accesso delle periferiche di archiviazione sono spesso misurati in ms.

N

NIC - Vedere *scheda di rete*.

ns - Abbreviazione di nanosecondo - Unità temporale equivalente a un milionesimo di secondo.

Numero di servizio - Etichetta con codice a barre posta sul computer che consente di identificare il computer quando l'utente accede al supporto tecnico di Dell, all'indirizzo support.dell.com, o contatta il personale del supporto tecnico e dell'assistenza tecnica clienti della Dell.

NVRAM - Acronimo di NonVolatile Random Access Memory (Memoria non volatile ad accesso casuale) - Tipo di memoria che archivia i dati quando si spegne il computer o in presenza di un'interruzione dell'alimentazione esterna. La memoria NVRAM viene usata per conservare le informazioni di configurazione del computer quali data, ora e altre opzioni dell'installazione del sistema che possono essere impostate dall'utente.

P

Pannello di controllo - Utilità di Windows che consente all'utente di modificare le impostazioni del sistema operativo e dell'hardware, come ad esempio le impostazioni dello schermo.

partizione - Area fisica di archiviazione sul disco rigido assegnata a una o più aree di archiviazione logiche dette unità logiche. Ciascuna partizione può contenere più unità logiche.

PCI - Acronimo di Peripheral Component Interconnect (Interconnessione di componenti periferici) - Il bus locale PCI supporta percorsi dei dati a 32 e a 64 bit e fornisce un percorso dei dati ad alta velocità per lo scambio di informazioni tra il processore e periferiche quali video, unità e reti.

PCI Express - Modifica all'interfaccia PCI che aumenta la velocità di trasferimento dati fra il processore e le periferiche ad esso collegate. PCI Express è in grado di trasferire dati a velocità da 250 MB/sec a 4 GB/sec. Se la serie di chip PCI Express e la periferica sono in grado di operare a velocità diverse, operano a quella minore.

PCMCIA - Acronimo di Personal Computer Memory Card International Association - Organizzazione che definisce gli standard per le schede PC.

periferica - Hardware, quale un'unità disco, una stampante o una tastiera, installato nel computer o collegato ad esso.

periferica di alloggiamento - Vedere *APR*.

PIO - Acronimo di Programmed Input/Output (I/O programmato) - Metodo per il trasferimento di dati tra due periferiche che usa il processore come parte del percorso dei dati.

pixel - Un singolo punto su uno schermo. I pixel sono disposti in righe e colonne per creare immagini. Una risoluzione video, ad esempio 800 x 600, è espressa come il numero di pixel in orizzontale per il numero di pixel in verticale.

Plug and Play - Capacità del computer di configurare automaticamente le periferiche. Ciò garantisce installazione e configurazione automatiche e compatibilità con l'hardware esistente se il BIOS, il sistema operativo e tutte le periferiche sono compatibili con Plug and Play.

POST - Acronimo di Power-On Self-Test (Auto-test all'accensione) - Programmi di diagnostica caricati automaticamente dal BIOS che eseguono verifiche di base

sui principali componenti del computer, quali memoria, dischi rigidi e video. Se durante l'esecuzione del POST non viene rilevato alcun problema, il computer continua l'avvio.

processore - Chip del computer che interpreta ed esegue le istruzioni di un programma. Il processore è anche detto CPU (Unità centrale di elaborazione).

programma di installazione - Programma che consente di installare e configurare l'hardware e il software. I programmi **setup.exe** o **install.exe** vengono forniti con la maggior parte dei pacchetti software per Windows. Il *programma di installazione è diverso dall'installazione del sistema*.

protetto da scrittura - Detto di file o supporti che non possono essere modificati. Si consiglia di usare la protezione da scrittura per evitare la modifica o la distruzione accidentale di dati. Per proteggere da scrittura un disco floppy da 3,5 pollici, farne scivolare la linguetta di protezione da scrittura alla posizione aperta.

PS/2 - Acronimo di Personal System/2 - Tipo di connettore per il collegamento di una tastiera, di un mouse o di un tastierino numerico compatibile con PS/2.

PXE - Acronimo di Pre-boot eXecution Environment (Ambiente di esecuzione preavviamento) - Standard WfM (Wired for Management) che consente di configurare e avviare in remoto computer in rete che non dispongono di un sistema operativo.

R

RAID - Acronimo di Redundant Array of Independent Disks (Matrice ridondante di dischi indipendenti) - Un metodo per fornire ridondanza dei dati. Alcune comuni realizzazioni di RAID sono RAID 0, RAID 1, RAID 5, RAID 10 e RAID 50.

RAM - Acronimo di Random-Access Memory (Memoria ad accesso casuale) - L'area di memoria temporanea principale per i dati e le istruzioni dei programmi. Le informazioni archiviate nella RAM vengono cancellate quanto si arresta il sistema.

RFI - Acronimo di Radio Frequency Interference (Interferenza di radiofrequenza) - Interferenza che viene generata a frequenze radio specifiche comprese nell'intervallo tra 10 KHz e 100.000 MHz. Le frequenze radio si collocano all'estremità inferiore dello spettro di frequenza elettromagnetica e sono maggiormente suscettibili ad interferenze rispetto alle radiazioni caratterizzate da una frequenza superiore, quali raggi infrarossi e luce.

risoluzione - Nitidezza di un'immagine riprodotta da una stampante o visualizzata su un monitor. L'immagine è tanto più nitida quanto maggiore è la risoluzione.

risoluzione video - Vedere *risoluzione*.

ROM - Acronimo di Read-Only Memory (Memoria di sola lettura) - Tipo di memoria che consente di archiviare dati e programmi che non è possibile eliminare o modificare. A differenza della memoria RAM, la memoria ROM conserva i dati anche quando si arresta il sistema. Alcuni programmi essenziali per il funzionamento del computer risiedono nella ROM.

RPM - Acronimo di Revolutions Per Minute (Giri al minuto) - Indica il numero di giri effettuati in un minuto. La velocità del disco rigido viene spesso misurata in rpm.

RTC - Acronimo di Real Time Clock (Orologio in tempo reale) - Orologio alimentato a batteria sulla scheda di sistema che mantiene la data e l'ora quando si arresta il sistema.

RTCST - Acronimo di Real Time Clock Reset (Reimpostazione dell'orologio in tempo reale) - Ponticello sulla scheda di sistema di alcuni computer che è spesso possibile usare per la risoluzione di problemi.

S

SAS - Acronimo di Serial Attached SCSI (SCSI su connessione seriale) - Versione più veloce e seriale dell'interfaccia SCSI (in confronto all'architettura parallela SCSI originale).

SATA - Acronimo di Serial ATA (ATA seriale) - Versione più veloce e seriale dell'interfaccia ATA (IDE).

ScanDisk - Utilità Microsoft che controlla i file, le cartelle e la superficie del disco rigido per individuare eventuali errori. Questa utilità viene spesso eseguita al riavvio del sistema dopo un blocco del sistema.

SCSI - Acronimo di Small Computer System Interface (Interfaccia di sistema di computer di piccole dimensioni) - Interfaccia a alta velocità utilizzata per collegare periferiche ad un computer, quali dischi rigidi, unità CD, stampanti e scanner. La SCSI può collegare molte periferiche utilizzando un unico controller. Si accede a ogni periferica mediante un numero di identificazione individuale sul bus del controller SCSI.

scheda di espansione - Scheda di circuiti che si innesta in uno slot di espansione sulla scheda di sistema di alcuni computer, espandendone le funzionalità. Alcuni esempi sono schede video, modem e audio.

scheda di rete - Chip che permette funzionalità di rete. Un computer può essere dotato di una scheda di rete integrata sulla scheda di sistema oppure può contenere una scheda PC con un adattatore. Ad una scheda di rete si fa anche riferimento come ad un *NIC* (Network Interface Controller - Controller d'interfaccia di rete).

scheda di sistema - La scheda di circuiti principale del computer. È anche nota come *scheda madre*.

scheda PC - Scheda di I/O rimovibile conforme allo standard PCMCIA. I modem e le schede di rete sono tipi comuni di schede PC.

scheda PC estesa - Scheda PC che, una volta installata, fuoriesce dal bordo dello slot per schede PC.

scheda smart - Scheda incorporata con un processore e un chip di memoria. Le schede smart consentono di autenticare un utente sui computer dotati di supporto per le schede smart.

SDRAM - Acronimo di Synchronous Dynamic Random Access Memory (Memoria dinamica ad accesso casuale sincrona) - Tipo di DRAM sincronizzata con la velocità di clock ottimale del processore.

SDRAM DDR - Acronimo di SDRAM Double-Data-Rate (SDRAM a doppia velocità di dati) - Tipo di SDRAM che raddoppia la velocità del ciclo di burst dei dati, migliorando le prestazioni del sistema.

SDRAM DDR2 - Acronimo di SDRAM Double-Data-Rate 2 (SDRAM a doppia velocità di dati 2) - Un tipo di SDRAM DDR che utilizza un prefetch a 4 bit e altre modifiche architetturali per aumentare la velocità di memoria ad oltre 400 MHz.

sensore a infrarossi - Porta che consente di trasferire dati tra il computer e periferiche compatibili a infrarossi senza dover usare una connessione via cavo.

sequenza di avvio - Ordine delle periferiche da cui il computer prova ad avviare il sistema.

sfondo - Il motivo o l'immagine di sfondo del desktop di Windows. Per modificare lo sfondo, usare il Pannello di controllo di Windows. È anche possibile effettuare una scansione dell'immagine preferita e renderla uno sfondo.

SIM - Acronimo di Subscriber Identity Module (Modulo identificativo abbonato). Una scheda SIM contiene un microchip che crittografa le trasmissioni voce e dati. Le schede SIM possono essere utilizzate nei telefoni o nei computer portatili.

slot di espansione - Connettore sulla scheda di sistema di alcuni computer che alloggia una scheda di espansione, collegandola al bus di sistema.

software antivirus - Programma sviluppato per identificare, isolare e/o eliminare virus dal computer.

sola lettura - Attributo associato a dati e file che l'utente può visualizzare ma non modificare o eliminare. Un file può avere uno stato di sola lettura se:

- o Risiede su un CD, un DVD o un disco floppy fisicamente protetto da scrittura;
- o Si trova in rete in una directory sulla quale l'amministratore di sistema ha assegnato diritti solo a determinati utenti.

S/PDIF - Acronimo di Sony/Philips Digital Interface (Interfaccia digitale Sony/Philips) - Formato di file di trasferimento audio che consente di trasferire audio da un file all'altro senza convertirlo in e da un formato analogico, che potrebbe peggiorare la qualità.

Strikezone™ - L'area rinforzata della base della piattaforma che protegge il disco rigido fungendo come una periferica di blocco quando un computer sperimenta urti risonanti o viene lasciato cadere (se il computer è acceso o spento).

striping su dischi - Tecnica per distribuire i dati su più unità disco. Lo striping su dischi consente di velocizzare le operazioni che accedono a dati archiviati su disco. Se viene usato lo striping su dischi, in genere, è possibile scegliere la dimensione dell'unità di dati o la larghezza degli stripe.

SVGA - Acronimo di Super Video Graphics Array (Matrice grafica video avanzata) - Standard video per schede e controller video. Le risoluzioni SVGA tipiche sono 800 x 600 e 1024 x 768.

Il numero di colori e la risoluzione per un programma dipendono dalle capacità del monitor, dal controller video e dai relativi driver, nonché dalla quantità di memoria video installata nel computer.

SXGA - Acronimo di Super-eXtended Graphics Array (Matrice grafica super estesa) - Standard video per schede e controller video che supporta risoluzioni fino a 1280 x 1024.

SXGA+ - Acronimo di Super-eXtended Graphics Array Plus (Matrice grafica super estesa più) - Standard video per schede e controller video che supporta risoluzioni fino a 1400 x 1050.

T

TAPI - Acronimo di Telephony Application Programming Interface (Interfaccia di programmazione per applicazioni di telefonia) - Questa interfaccia consente ai programmi Windows di funzionare con un'ampia varietà di periferiche di telefonia, incluse quelle per la gestione di voce, dati, fax e video.

Tecnologia senza fili Bluetooth® - Standard della tecnologia senza fili per periferiche di rete a corto raggio (9 m) che consente alle periferiche abilitate di riconoscersi automaticamente.

TPM - Acronimo di Trusted Platform Module (Modulo di piattaforma fidata) - Funzionalità di protezione basata su hardware che, quando combinata con il software di protezione, potenzia la protezione della rete e del computer attivando funzionalità quali la protezione di file e messaggi di posta elettronica.

U

UMA - Acronimo di Unified Memory Allocation (Allocazione di memoria unificata) - Memoria di sistema allocata dinamicamente al video.

unità CD-RW - Unità che consente di leggere i normali CD e di scrivere su dischi CD-RW (CD riscrivibili) e CD-R (CD registrabili). È possibile scrivere su dischi CD-RW più volte, ma è possibile scrivere su dischi CD-R solo una volta.

unità CD-RW/DVD - Unità, a volte detta unità combinata, che consente di leggere i normali CD e DVD e di scrivere su dischi CD-RW (CD riscrivibili) e CD-R (CD registrabili). È possibile scrivere su dischi CD-RW più volte, ma è possibile scrivere su dischi CD-R solo una volta.

unità DVD+RW - Unità che può leggere DVD e la maggior parte dei supporti CD, e scrivere su dischi DVD+RW (DVD riscrivibili).

unità ottica - Unità che usa la tecnologia ottica per leggere o scrivere dati su DVD, CD e DVD+RW. Può essere costituita, ad esempio, da unità CD, unità DVD, unità CD-RW e unità combinate CD-RW/DVD.

unità Zip - Unità disco floppy ad alta capacità, sviluppata da Iomega Corporation, che usa dischi rimovibili da 3,5 pollici detti dischi Zip. I dischi Zip hanno dimensioni appena superiori a quelle dei normali dischi floppy, sono spessi circa il doppio e hanno una capacità di archiviazione di 100 MB.

UPS - Acronimo di Uninterruptible Power Supply (Gruppo di continuità) - Fonte di alimentazione di riserva che entra in funzione in caso di interruzione di corrente o quando la tensione raggiunge valori eccessivamente bassi. L'UPS garantisce il funzionamento del computer anche in assenza di corrente per un periodo di tempo limitato. I sistemi UPS di solito offrono la soppressione della sovracorrente e possono anche offrire la regolazione della tensione. I piccoli sistemi UPS forniscono alimentazione a batteria per alcuni minuti, al fine di consentire l'arresto del sistema.

USB - Acronimo di Universal Serial Bus (Bus seriale universale) - Interfaccia hardware per periferiche a bassa velocità come tastiere, mouse, joystick, scanner, altoparlanti, stampanti, periferiche a banda larga (DSL e modem via cavo), periferiche di imaging o periferiche di archiviazione compatibili USB. Tali periferiche vengono inserite direttamente in un connettore a 4 piedini sul computer oppure in un hub a più porte collegato al computer. È possibile collegare e scollegare le periferiche USB mentre il computer è in funzione, inoltre è possibile collegarle tra loro a margherita.

Uscita TV S-Video - Connettore che consente di collegare una periferica audio digitale o un televisore al computer.

UTP - Acronimo di Unshielded Twisted Pair (Doppino ritorto non schermato) - Tipo di cavo usato nella maggior parte delle reti telefoniche e in alcune reti di computer. Per la protezione contro le interferenze elettromagnetiche, invece di impiegare una guaina di metallo intorno a ogni coppia di fili, vengono attorcigliate coppie di fili non schermati.

UXGA - Acronimo di Ultra eXtended Graphics Array (Matrice grafica ultra estesa) - Standard video per schede e controller video che supporta risoluzioni fino a 1600 x 1200.

V

V - Abbreviazione di volt - Unità di misura della tensione elettrica o della forza elettromotrice. Un V viene rilevato in una resistenza di 1 ohm quando tale resistenza è attraversata da una corrente di 1 ampere.

velocità del bus - Velocità in MHz a cui un bus è in grado di trasferire dati.

velocità di clock - Velocità in MHz che indica la velocità di funzionamento dei componenti del computer collegati al bus di sistema.

virus - Programma sviluppato per creare problemi o distruggere i dati archiviati nel computer. La diffusione di virus tra computer avviene tramite un disco infettato, software scaricato da Internet o allegati di posta elettronica. Quando un programma infettato viene eseguito, viene avviato anche il virus in esso contenuto.

Un tipo comune di virus è un virus di avvio, che è archiviato nei settori d'avvio di un disco floppy. Se il disco floppy è lasciato nell'unità quando il computer è spento e quindi acceso, il computer è infettato quando legge i settori d'avvio del disco floppy aspettandosi di trovare il sistema operativo. Se il computer è infetto, tale virus si riprodurrà e si diffonderà a tutti i dischi floppy che verranno letti o scritti usando il computer infetto, finché non si procede all'eliminazione.

W

W - Abbreviazione di watt - Unità di misura della corrente elettrica. Un W è 1 ampere di corrente che fluisce ad 1 volt.

Wh - Abbreviazione di wattora - Unità di misura comunemente usata per indicare la capacità approssimativa di una batteria. Una batteria da 66 Wh, ad esempio, può fornire 66 W di corrente per 1 ora oppure 33 W per 2 ore.

WLAN - Acronimo di Wireless Local Area Network (Rete locale senza fili). Una serie di computer interconnessi che comunicano tra di loro tramite onde radio utilizzando punti di accesso o router senza fili per fornire accesso ad Internet.

WWAN - Acronimo di Wireless Wide Area Network (Rete geografica senza fili). Una rete dati senza fili ad alta velocità che utilizza la tecnologia cellulare e copre un'area geografica molto maggiore di una WLAN.

WXGA - Acronimo di Wide-Aspect eXtended Graphics Array (Matrice grafica panoramica estesa) - Standard video per schede e controller video che supporta risoluzioni fino a 1280 x 800.

X

XGA - Acronimo di eXtended Graphics Array (Matrice grafica estesa) - Standard video per schede e controller video che supporta risoluzioni fino a 1024 x 768.

Z

ZIF - Acronimo di Zero Insertion Force (Forza di inserzione zero) - Tipo di zoccolo o connettore che consente di installare o rimuovere un chip del computer senza dover forzare in alcun modo il chip o lo zoccolo.

Zip - Formato di compressione dei dati ampiamente diffuso. I file compressi usando tale formato sono detti file Zip e di solito hanno l'estensione di file **.zip**. Un tipo particolare di file compresso è il file autoestraente, che presenta l'estensione di file **.exe**. Il file autoestraente viene automaticamente decompresso facendo doppio clic su di esso.

[Torna alla pagina Sommario](#)

[Torna alla pagina Sommario](#)

Come ottenere assistenza

Guida dell'utente di Dell™ Latitude™ D620

- [Come ottenere assistenza](#)
- [Problemi relativi all'ordine](#)
- [Informazioni sui prodotti](#)
- [Restituzione di prodotti per riparazione o rimborso durante il periodo di garanzia](#)
- [Prima di chiamare](#)
- [Come contattare la Dell](#)

Come ottenere assistenza

 **ATTENZIONE:** Se è necessario rimuovere il coperchio del computer, scollegare prima i cavi di alimentazione del computer e del modem dalle prese elettriche.

1. Completare le procedure in [Risoluzione dei problemi](#).
2. Eseguire il programma [Dell Diagnostics](#).
3. Fare una copia dell'[Elenco di controllo della diagnostica](#) e compilarlo.
4. Usare la gamma completa di servizi in linea disponibili sul sito Web del supporto tecnico di Dell (support.dell.com) per ottenere assistenza relativamente alle procedure di installazione e risoluzione dei problemi.
5. Se il problema non è stato risolto seguendo le indicazioni riportate, rivolgersi alla Dell (consultare [Come contattare la Dell](#)).

N.B. Telefonare al supporto da una postazione vicina o davanti al computer in modo da poter eseguire le procedure necessarie fornite dal rappresentante di supporto.

N.B. Il sistema di codici del servizio espresso di Dell potrebbe non essere disponibile in tutti i Paesi.

Quando richiesto dal sistema telefonico automatizzato della Dell, immettere il proprio codice di servizio espresso per indirizzare la telefonata direttamente al personale di Assistenza appropriato. Se il codice di servizio espresso non è disponibile, aprire la cartella **Dell Accessories**, fare doppio clic sull'icona **Codice del servizio espresso** e seguire le istruzioni.

Per istruzioni sull'uso del servizio di supporto, consultare "[Servizio di supporto](#)".

N.B. Alcuni dei servizi descritti non sono disponibili in Paesi al di fuori degli Stati Uniti. Per informazioni sulla disponibilità di tali servizi contattare il rappresentante Dell locale.

Servizi in linea

È possibile accedere al sito Web del supporto tecnico di Dell all'indirizzo support.dell.com. Selezionare il proprio Paese nella pagina **WELCOME TO DELL SUPPORT** e immettere i dettagli richiesti per accedere alle informazioni e agli strumenti di supporto.

Per contattare la Dell elettronicamente usare i seguenti indirizzi:

- 1 World Wide Web

www.dell.com/

www.dell.com/ap/ (solo per i Paesi asiatici o dell'area del Pacifico)

www.dell.com/jp (solo per il Giappone)

www.euro.dell.com (solo per l'Europa)

www.dell.com/la/ (solo per i Paesi dell'America Latina)

www.dell.ca (solo per il Canada)

- 1 Protocollo di trasferimento dei file (FTP) anonimo

[ftp.dell.com/](ftp://ftp.dell.com/)

Accedere quale utente: `anonimo` e usare il proprio indirizzo di posta elettronica come password.

- 1 Servizio di supporto elettronico

mobile_support@us.dell.com

support@us.dell.com

apsupport@dell.com (solo per i Paesi asiatici o dell'area del Pacifico)

support.jp.dell.com (solo per il Giappone)

support.euro.dell.com (solo per l'Europa)

1 Richiesta di offerta elettronica

apmarketing@dell.com (solo per i Paesi asiatici o per l'area del Pacifico)

sales_canada@dell.com (solo per il Canada)

Servizio AutoTech

Il servizio di supporto automatizzato AutoTech messo a disposizione da Dell fornisce risposte alle domande più frequenti poste dai clienti sui sistemi portatili e sui computer desktop.

Quando si contatta il servizio AutoTech verrà richiesto di selezionare l'argomento relativo alla domanda usando il telefono a toni a multifrequenza.

Il servizio AutoTech è disponibile 24 ore al giorno, sette giorni su sette. È anche possibile accedere a questo servizio tramite il servizio di supporto. Per ottenere il numero di telefono da chiamare, consultare i recapiti telefonici per il proprio Paese.

Servizio automatizzato di controllo dello stato dell'ordine

Per controllare lo stato di un prodotto Dell™ ordinato, accedere al sito Web support.dell.com o telefonare al servizio automatizzato di controllo dello stato dell'ordine. Una comunicazione registrata richiederà i dati necessari per localizzare e fornire informazioni sull'ordine. Per ottenere il numero di telefono da chiamare, consultare i recapiti telefonici per il proprio Paese.

Servizio di supporto

Il servizio di supporto di Dell è disponibile 24 al giorno, sette giorni su sette, per rispondere a qualsiasi domanda relativa ai prodotti hardware Dell. Il personale del supporto si serve di strumenti di diagnostica computerizzata per poter fornire risposte accurate e veloci.

Per contattare il servizio di supporto tecnico di Dell, consultare [Come ottenere assistenza](#), quindi chiamare il numero di telefono relativo al proprio Paese riportato in [Come contattare la Dell](#).

Problemi relativi all'ordine

In caso di problemi con il proprio ordine, quali componenti mancanti, componenti sbagliati o fatturazione imprecisa, contattare l'assistenza clienti Dell. Durante la telefonata, tenere a portata di mano la propria fattura o la distinta di imballaggio. Per ottenere il numero di telefono da chiamare, consultare i recapiti telefonici per il proprio Paese.

Informazioni sul prodotto

Per ottenere informazioni su altri prodotti forniti da Dell o inoltrare un ordine d'acquisto, visitare il sito Web di Dell all'indirizzo www.dell.com. Per ottenere il numero di telefono da chiamare per parlare con uno specialista del reparto vendite per il proprio Paese, vedere i recapiti telefonici.

Restituzione di prodotti per riparazione o rimborso durante il periodo di garanzia

Preparare tutti gli articoli da restituire, siano essi da riparare o per ottenere un rimborso, nel modo seguente.

1. **Contattare la Dell** per ottenere il numero di autorizzazione per la restituzione dei materiali (RMA) che dovrà essere riportato in modo ben visibile sulla parte esterna dell'imballo.

Per ottenere il numero di telefono da chiamare, consultare i recapiti telefonici per il proprio Paese.

2. Allegare una copia della fattura ed una lettera nella quale si specificano i motivi della restituzione.
3. Allegare una copia dell'[Elenco di controllo della diagnostica](#) che indichi le prove eseguite e gli eventuali messaggi d'errore riportati dal programma Dell Diagnostics.
4. Se l'oggetto viene restituito per ottenere un rimborso, allegare tutti gli accessori che appartengono a tale prodotto (cavi di alimentazione, dischi floppy del software, documentazione, ecc.).

5. Imballare l'apparecchiatura che va restituita nel materiale d'imballaggio originale (o equivalente).

Il cliente è responsabile del pagamento delle spese di spedizione, così come dell'assicurazione del prodotto restituito, e si assume il rischio di eventuali perdite durante la spedizione alla Dell. Non vengono accettate spedizioni Contanti alla Consegna (COD).

Gli oggetti restituiti che non soddisfino tutti i precedenti requisiti saranno rifiutati dall'ufficio ricezione merci di Dell e rispediti al mittente.

Prima di chiamare

N.B. Prima di chiamare, assicurarsi di avere a disposizione il codice di servizio espresso, Il codice consente al sistema telefonico d'instradamento automatizzato della Dell d'inoltrare la telefonata in modo più efficiente.

Ricordarsi di compilare l'[Elenco di controllo della diagnostica](#). Se possibile, prima di contattare la Dell per richiedere supporto, accendere il computer e usare un telefono vicino al computer. Potrebbe venire richiesto di digitare alcuni comandi da tastiera, riferire informazioni dettagliate durante le operazioni o tentare di seguire procedure per la risoluzione del problema la cui esecuzione è possibile solo sul computer stesso. Accertarsi che la documentazione del computer sia disponibile.

 **ATTENZIONE:** Prima di effettuare interventi sui componenti interni del computer, seguire le istruzioni di sicurezza nella *Guida alle informazioni sul prodotto*.

Elenco di controllo della diagnostica
Nome:
Data:
Indirizzo:
Numero di telefono:
Numero di servizio (codice a barre situato sul retro del computer):
Codice di servizio espresso:
Numero di autorizzazione per la restituzione dei materiali (se fornito dal supporto tecnico di Dell):
Sistema operativo e versione:
Periferiche:
Schede di espansione:
Si è collegati a una rete? Sì No
Rete, versione e scheda di rete:
Programmi e versioni:
Consultare la documentazione del sistema operativo in dotazione per determinare il contenuto dei file di avvio del sistema. Se il computer è collegato a una stampante, stampare ogni file. Altrimenti, prendere nota del contenuto di ciascun file prima di chiamare la Dell.
Messaggio di errore, segnale acustico o codice di diagnostica:
Descrizione del problema e procedure di risoluzione eseguite:

Come contattare la Dell

Per contattare la Dell elettronicamente visitare i seguenti siti Web:

- 1 www.dell.com
- 1 support.dell.com (supporto)

Per ottenere gli indirizzi dei siti Web specifici per il proprio Paese, individuare la sezione appropriata nella seguente tabella.

 **N.B.** I numeri verdi possono essere usati all'interno del Paese a cui si riferiscono.

 **N.B.** In alcuni Paesi, il supporto specifico per computer portatili Dell XPS™ è disponibile ad un numero telefonico separato elencato per i Paesi partecipanti. Se il numero di telefono specifico per i computer portatili XPS non è elencato, è possibile contattare la Dell attraverso il numero elencato del supporto e la chiamata verrà smistata all'operatore specializzato.

Per contattare la Dell, usare i numeri di telefono, i prefissi e gli indirizzi di posta elettronica riportati nella seguente tabella. Se occorre assistenza nel determinare quale prefisso utilizzare, rivolgersi ad un centralinista locale o internazionale.

Paese (città) Prefisso internazionale Indicativo del Paese Prefisso telexeletivo	Nome del settore o area di assistenza, sito Web e indirizzo di posta elettronica	Prefissi telexeletivi, numeri locali e numeri verdi
	Supporto tecnico clienti (Austin, Texas, U.S.A.)	512 728-4093
	Assistenza tecnica clienti (Austin, Texas, U.S.A.)	512 728-3619
	Fax (supporto tecnico e assistenza tecnica clienti) (Austin, Texas, U.S.A.)	512 728-3883

America Latina	Ufficio vendite (Austin, Texas, U.S.A.)	512 728-4397
		512 728-4600
	Ufficio vendite via fax (Austin, Texas, U.S.A.)	o 512 728-3772
Anguilla	Supporto generale	numero verde: 800-335-0031
Antigua e Barbuda	Supporto generale	1-800-805-5924
Antille Olandesi	Supporto generale	001-800-882-1519
Argentina (Buenos Aires) Prefisso internazionale: 00 Indicativo del Paese: 54 Prefisso teleselettivo: 11	Sito Web: www.dell.com.ar	
	Posta elettronica: us_latin_services@dell.com	
	Posta elettronica per computer desktop e portatili: la-techsupport@dell.com	
	Posta elettronica per server e prodotti di archiviazione EMC®: la_enterprise@dell.com	
	Servizio clienti	numero verde: 0-800-444-0730
	Supporto tecnico	numero verde: 0-800-444-0733
	Servizi di supporto tecnico	numero verde: 0-800-444-0724
	Ufficio vendite	0-810-444-3355
Aruba	Supporto generale	numero verde: 800-1578
Australia (Sydney) Prefisso internazionale: 0011 Indicativo del Paese: 61 Prefisso teleselettivo: 2	Sito Web: support.ap.dell.com	
	Posta elettronica: support.ap.dell.com/contactus	
	Supporto generale	13DELL-133355
Austria (Vienna) Prefisso internazionale: 900 Indicativo del Paese: 43 Prefisso teleselettivo: 1	Sito Web: support.euro.dell.com	
	Posta elettronica: tech_support_central_europe@dell.com	
	Ufficio vendite a privati e piccole aziende	0820 240 530 00
	Fax privati e piccole aziende	0820 240 530 49
	Servizio clienti per privati e piccole aziende	0820 240 530 14
	Servizio clienti per società e clienti privilegiati	0820 240 530 16
	Supporto solo per computer portatili XPS	0820 240 530 81
	Supporto per privati/piccole aziende per tutti gli altri computer Dell	0820 240 530 14
	Supporto per società e clienti privilegiati	0660 8779
	Centralino	0820 240 530 00
Bahamas	Supporto generale	numero verde: 1-866-278-6818
Barbados	Supporto generale	1-800-534-3066
Belgio (Bruxelles) Prefisso internazionale: 00 Indicativo del Paese: 32 Prefisso teleselettivo: 2	Sito Web: support.euro.dell.com	
	Supporto tecnico solo per computer portatili XPS	02 481 92 96
	Supporto tecnico per tutti gli altri computer Dell	02 481 92 88
	Supporto tecnico via fax	02 481 92 95
	Servizio clienti	02 713 15 65
	Ufficio vendite a società	02 481 91 00
	Fax	02 481 92 99
	Centralino	02 481 91 00
Bermuda	Supporto generale	1-800-342-0671
Bolivia	Supporto generale	numero verde: 800-10-0238
Brasile Prefisso internazionale: 00 Indicativo del Paese: 55 Prefisso teleselettivo: 51	Sito Web: www.dell.com/br	
	Assistenza clienti, Supporto tecnico	0800 90 3355
	Supporto tecnico via fax	51 481 5470
	Fax servizio clienti	51 481 5480
	Ufficio vendite	0800 90 3390
Brunei Indicativo del Paese: 673	Supporto tecnico (Penang, Malaysia)	604 633 4966
	Servizio clienti (Penang, Malaysia)	604 633 4888
	Operazioni di vendita (Penang, Malesia)	604 633 4955
Canada (North York, Ontario)	Controllo dello stato dell'ordine in linea: www.dell.ca/ostatus	
	AutoTech (Supporto hardware e garanzie automatizzato)	numero verde: 1-800-247-9362
	Assistenza tecnica clienti (Ufficio vendite a privati/piccole aziende)	numero verde: 1-800-847-4096
	Assistenza tecnica clienti (imprese medio grandi, entità governative)	numero verde: 1-800-326-9463
	Assistenza tecnica clienti (stampanti, proiettori, televisioni, palmari, jukebox digitali e periferiche senza fili)	numero verde: 1-800-847-4096
	Supporto hardware e garanzie (Ufficio vendite a privati/piccole aziende)	numero verde: 1-800-906-3355

Prefisso internazionale: 011	Supporto hardware e garanzie (imprese medio grandi, entità governative)	numero verde: 1-800-387-5757
	Supporto hardware e garanzie (stampanti, proiettori, televisioni, palmari, jukebox digitali e periferiche senza fili)	1-877-335-5767
	Ufficio vendite a privati e piccole aziende	numero verde: 1-800-387-5752
	Ufficio vendite (imprese medio grandi, entità governative)	numero verde: 1-800-387-5755
	Ufficio vendita di parti di ricambio e di estensioni di garanzia	1 866 440 3355
Cile (Santiago) Indicativo del Paese: 56 Prefisso teleselettivo: 2	Ufficio vendite e assistenza clienti	numero verde: 1230-020-4823
Cina (Xiamen) Indicativo del Paese: 86 Prefisso teleselettivo: 592	Sito Web del supporto tecnico: support.dell.com.cn	
	Posta elettronica del supporto tecnico: cn_support@dell.com	
	Posta elettronica del servizio clienti: customer_cn@dell.com	
	Fax del supporto tecnico	592 818 1350
	Supporto tecnico (Dell™ Dimension™ e Inspiron)	numero verde: 800 858 2968
	Supporto tecnico (OptiPlex™, Latitude™ e Dell Precision™)	numero verde: 800 858 0950
	Supporto tecnico (server e memoria)	numero verde: 800 858 0960
	Supporto tecnico (proiettori, PDA, interruttori, router e così via)	numero verde: 800 858 2920
	Supporto tecnico (stampanti)	numero verde: 800 858 2311
	Servizio clienti	numero verde: 800 858 2060
	Fax servizio clienti	592 818 1308
	Privati e piccole aziende	numero verde: 800 858 2222
	Clienti privilegiati	numero verde: 800 858 2557
	Ufficio vendite a grandi imprese (GCP)	numero verde: 800 858 2055
	Ufficio vendite a grandi imprese, clienti chiave	numero verde: 800 858 2628
	Ufficio vendite a grandi imprese (zona nord)	numero verde: 800 858 2999
	Ufficio vendite a grandi imprese, entità governative e istituti scolastici (zona nord)	numero verde: 800 858 2955
	Ufficio vendite a grandi imprese (zona est)	numero verde: 800 858 2020
	Ufficio vendite a grandi imprese, entità governative e istituti scolastici (zona est)	numero verde: 800 858 2669
Ufficio vendite a grandi imprese, team dedicato	numero verde: 800 858 2572	
Ufficio vendite a grandi imprese (zona sud)	numero verde: 800 858 2355	
Ufficio vendite a grandi imprese (zona ovest)	numero verde: 800 858 2811	
Ufficio vendite a grandi imprese, parti di ricambio	numero verde: 800 858 2621	
Colombia	Supporto generale	980-9-15-3978
Corea (Seul) Prefisso internazionale: 001 Indicativo del Paese: 82 Prefisso teleselettivo: 2	Posta elettronica: krsupport@dell.com	
	Supporto	numero verde: 080-200-3800
	Supporto (Dimension, PDA, Electronica e accessori)	numero verde: 080-200-3801
	Ufficio vendite	numero verde: 080-200-3600
	Fax	2194-6202
	Centralino	2194-6000
Costa Rica	Supporto generale	0800-012-0435
Danimarca (Copenaghen) Prefisso internazionale: 00 Indicativo del Paese: 45	Sito Web: support.euro.dell.com	
	Supporto tecnico solo per computer portatili XPS	7010 0074
	Supporto tecnico per tutti gli altri computer Dell	7023 0182
	Servizio rapporti clienti	7023 0184
	Servizio clienti per privati e piccole aziende	3287 5505
	Centralino (rapporti clienti)	3287 1200
	Fax del centralino (rapporti clienti)	3287 1201
	Centralino (privati/piccole aziende)	3287 5000
	Fax del centralino (privati/piccole aziende)	3287 5001
Dominica	Supporto generale	numero verde: 1-866-278-6821
Ecuador	Supporto generale	numero verde: 999-119
El Salvador	Supporto generale	01-899-753-0777
Finlandia (Helsinki) Prefisso internazionale: 990 Indicativo del Paese: 358 Prefisso teleselettivo: 9	Sito Web: support.euro.dell.com	
	Supporto tecnico	09 253 313 60
	Servizio clienti	09 253 313 38
	Fax	09 253 313 99
	Centralino	09 253 313 00

Francia (Parigi) (Montpellier) Prefisso internazionale: 00 Indicativo del Paese: 33 Prefissi teleselettivi: (1) (4)	Sito Web: support.euro.dell.com	
	Privati e piccole aziende	
	Supporto tecnico solo per computer portatili XPS	0825 387 129
	Supporto tecnico per tutti gli altri computer Dell	0825 387 270
	Servizio clienti	0825 823 833
	Centralino	0825 004 700
	Centralino (chiamate da fuori Francia)	04 99 75 40 00
	Ufficio vendite	0825 004 700
	Fax	0825 004 701
	Fax (chiamate da fuori Francia)	04 99 75 40 01
	Società	
	Supporto tecnico	0825 004 719
	Servizio clienti	0825 338 339
	Centralino	01 55 94 71 00
Ufficio vendite	01 55 94 71 00	
Fax	01 55 94 71 01	
Germania (Langen) Prefisso internazionale: 00 Indicativo del Paese: 49 Prefisso teleselettivo: 6103	Sito Web: support.euro.dell.com	
	Posta elettronica: tech_support_central_europe@dell.com	
	Supporto tecnico solo per computer portatili XPS	06103 766-7222
	Supporto tecnico per tutti gli altri computer Dell	06103 766-7200
	Servizio clienti per privati e piccole aziende	0180-5-224400
	Servizio clienti per segmenti globali	06103 766-9570
	Servizio clienti per clienti privilegiati	06103 766-9420
	Servizio clienti per grandi imprese	06103 766-9560
	Servizio clienti per clienti pubblici	06103 766-9555
	Centralino	06103 766-7000
Grecia Prefisso internazionale: 00 Indicativo del Paese: 30	Sito Web: support.euro.dell.com	
	Supporto tecnico	00800-44 14 95 18
	Assistenza e supporto tecnico Gold	00800-44 14 00 83
	Centralino	2108129810
	Centralino del servizio Gold	2108129811
	Ufficio vendite	2108129800
Fax	2108129812	
Grenada	Supporto generale	numero verde: 1-866-540-3355
Guatemala	Supporto generale	1-800-999-0136
Guyana	Supporto generale	numero verde: 1-877-270-4609
Hong Kong Prefisso internazionale: 001 Indicativo del Paese: 852	Sito Web: support.ap.dell.com	
	Posta elettronica del supporto tecnico: HK_support@Dell.com	
	Supporto tecnico (Dimension e Inspiron)	2969 3188
	Supporto tecnico (OptiPlex, Latitude e Dell Precision)	2969 3191
	Supporto tecnico (PowerApp™, PowerEdge™, PowerConnect™ e PowerVault™)	2969 3196
	Servizio clienti	3416 0910
	Ufficio vendite a grandi imprese	3416 0907
	Programmi per clienti globali	3416 0908
	Divisione Aziende medie	3416 0912
Divisione Privati e piccole aziende	2969 3105	
India	Posta elettronica: india_support_desktop@dell.com india_support_notebook@dell.com india_support_Server@dell.com	
	Supporto tecnico	1600338045 e 1600448046
	Ufficio vendite a grandi imprese	1600 33 8044
	Ufficio vendite a privati e piccole aziende	1600 33 8046
Prefisso internazionale: 00 Indicativo del Paese: 33	Sito Web: support.euro.dell.com	
	Posta elettronica: dell_direct_support@dell.com	
	Supporto tecnico solo per computer portatili XPS	1850 200 722
	Supporto tecnico per tutti gli altri computer Dell	1850 543 543
	Supporto tecnico nel Regno Unito (comporre il numero solo all'interno del Regno Unito)	0870 908 0800

Irlanda (Cherrywood) Prefisso internazionale: 00 Indicativo del Paese: 353 Prefisso teleselettivo: 1	Servizio clienti per privati	01 204 4014
	Servizio clienti per piccole aziende	01 204 4014
	Servizio clienti nel Regno Unito (comporre il numero solo all'interno del Regno Unito)	0870 906 0010
	Servizio clienti per società	1850 200 982
	Servizio clienti per società (comporre il numero solo all'interno del Regno Unito)	0870 907 4499
	Ufficio vendite - Irlanda	01 204 4444
	Ufficio vendite - Regno Unito (comporre il numero solo all'interno del Regno Unito)	0870 907 4000
	Fax/Fax dell'ufficio vendite	01 204 0103
	Centralino	01 204 4444
Isole Cayman	Supporto generale	1-800-805-7541
Isole Turks e Caicos	Supporto generale	numero verde: 1-866-540-3355
Isole Vergini britanniche	Supporto generale	numero verde: 1-866-278-6820
Isole Vergini U.S.A.	Supporto generale	1-877-673-3355
Italia (Milano) Prefisso internazionale: 00 Indicativo del Paese: 39 Prefisso teleselettivo: 02	Sito Web: support.euro.dell.com	
	Privati e piccole aziende	
	Supporto tecnico	02 577 826 90
	Servizio clienti	02 696 821 14
	Fax	02 696 821 13
	Centralino	02 696 821 12
	Società	
	Supporto tecnico	02 577 826 90
	Servizio clienti	02 577 825 55
Fax	02 575 035 30	
Centralino	02 577 821	
Giamaica	Supporto generale (comporre il numero solo all'interno della Giamaica)	1-800-682-3639
Giappone (Kawasaki) Prefisso internazionale: 001 Indicativo del Paese: 81 Prefisso teleselettivo: 44	Sito Web: support.jp.dell.com	
	Supporto tecnico (server)	numero verde: 0120-198-498
	Supporto tecnico al di fuori del Giappone (server)	81-44-556-4162
	Supporto tecnico (Dimension e Inspiron)	numero verde: 0120-198-226
	Supporto tecnico al di fuori del Giappone (Dimension e Inspiron)	81-44-520-1435
	Supporto tecnico (Dell Precision, OptiPlex e Latitude)	numero verde: 0120-198-433
	Supporto tecnico al di fuori del Giappone (Dell Precision, OptiPlex e Latitude)	81-44-556-3894
	Supporto tecnico (PDA, proiettori, stampanti, router)	numero verde: 0120-981-690
	Supporto tecnico esterno al Giappone (PDA, proiettori, stampanti, router)	81-44-556-3468
	Servizio casella fax	044-556-3490
	Servizio automatizzato di ordinazione (24 ore)	044-556-3801
	Servizio clienti	044-556-4240
	Ufficio vendite ad aziende (fino a 400 dipendenti)	044-556-1465
	Ufficio vendite a clienti privilegiati (oltre 400 dipendenti)	044-556-3433
	Ufficio vendite a grandi imprese (oltre 3500 dipendenti)	044-556-3430
	Ufficio vendite al settore pubblico (agenzie governative, istituzioni scolastiche e sanitarie)	044-556-1469
	Segmento globale in Giappone	044-556-3469
Singolo utente	044-556-1760	
Centralino	044-556-4300	
Lussemburgo Prefisso internazionale: 00 Indicativo del Paese: 352	Sito Web: support.euro.dell.com	
	Supporto	342 08 08 075
	Ufficio vendite a privati e piccole aziende	+32 (0)2 713 15 96
	Ufficio vendite a società	26 25 77 81
	Servizio clienti	+32 (0)2 481 91 19
Fax	26 25 77 82	
Macao Indicativo del Paese: 853	Supporto tecnico	numero verde: 0800 105
	Assistenza tecnica clienti (Xiamen, Cina)	34 160 910
	Operazioni di vendita (Xiamen, Cina)	29 693 115
Malesia (Penang) Prefisso internazionale: 00	Sito Web: support.ap.dell.com	
	Supporto tecnico (Dell Precision, OptiPlex e Latitude)	numero verde: 1 800 880 193
	Supporto tecnico (Dimension, Inspiron ed Elettronica e accessori)	numero verde: 1 800 881 306
	Supporto tecnico (PowerApp, PowerEdge, PowerConnect e PowerVault)	numero verde: 1800 881 386

Indicativo del Paese: 60 Prefisso teleselettivo: 4	Servizio clienti	numero verde: 1800 881 306 (opzione 6)
	Operazioni di vendita	numero verde: 1 800 888 202
	Ufficio vendite a società	numero verde: 1 800 888 213
Messico Prefisso internazionale: 00 Indicativo del Paese: 52	Supporto tecnico clienti	001-877-384-8979 o 001-877-269-3383
	Ufficio vendite	50-81-8800 o 01-800-888-3355
	Assistenza tecnica clienti	001-877-384-8979 o 001-877-269-3383
	Principale	50-81-8800 o 01-800-888-3355
Montserrat	Supporto generale	numero verde: 1-866-278-6822
Nicaragua	Supporto generale	1-800-220-1006
Norvegia (Lysaker) Prefisso internazionale: 00 Indicativo del Paese: 47	Sito Web: support.euro.dell.com	
	Supporto tecnico solo per computer portatili XPS	815 35 043
	Supporto tecnico per tutti gli altri prodotti Dell	671 16882
	Servizio rapporti clienti	671 17575
	Servizio clienti per privati e piccole aziende	23162298
	Centralino	671 16800
Nuova Zelanda Prefisso internazionale: 00 Indicativo del Paese: 64	Sito Web: support.ap.dell.com	
	Posta elettronica: support.ap.dell.com/contactus	
	Supporto generale	0800 441 567
Olanda (Amsterdam) Prefisso internazionale: 00 Indicativo del Paese: 31 Prefisso teleselettivo: 20	Sito Web: support.euro.dell.com	
	Supporto tecnico solo per computer portatili XPS	020 674 45 94
	Supporto tecnico per tutti gli altri computer Dell	020 674 45 00
	Fax del supporto tecnico	020 674 47 66
	Servizio clienti per privati e piccole aziende	020 674 42 00
	Servizio rapporti clienti	020 674 4325
	Ufficio vendite a privati e piccole aziende	020 674 55 00
	Ufficio vendite rapporti clienti	020 674 50 00
	Fax per ufficio vendite a privati e piccole aziende	020 674 47 75
	Fax per ufficio vendite rapporti clienti	020 674 47 50
Paesi del Sud-Est asiatico e del Pacifico	Supporto tecnico, assistenza tecnica clienti e ufficio vendite (Penang, Malaysia)	604 633 4810
	Panama	Supporto generale
Perù	Supporto generale	0800-50-669
Polonia (Varsavia) Prefisso internazionale: 011 Indicativo del Paese: 48 Prefisso teleselettivo: 22	Sito Web: support.euro.dell.com	
	Posta elettronica: pl_support_tech@dell.com	
	Telefono assistenza tecnica clienti	57 95 700
	Servizio clienti	57 95 999
	Ufficio vendite	57 95 999
	Fax assistenza tecnica clienti	57 95 806
Portogallo Prefisso internazionale: 00 Indicativo del Paese: 351	Sito Web: support.euro.dell.com	
	Supporto tecnico	707200149
	Servizio clienti	800 300 413
	Ufficio vendite	800 300 410 o 800 300 411 o 800 300 412 o 21 422 07 10
Portorico	Fax	21 424 01 12
	Supporto generale	1-800-805-7545
	Sito Web: support.euro.dell.com	
	Sito Web servizio clienti: support.euro.dell.com/uk/en/ECare/Form/Home.asp	

	Posta elettronica: dell_direct_support@dell.com	
Regno Unito (Bracknell) Prefisso internazionale: 00 Indicativo del Paese: 44 Prefisso teleselettivo: 1344	Supporto tecnico (Società/clienti privilegiati/PAD [più di 1000 dipendenti])	0870 908 0500
	Supporto tecnico solo per computer portatili XPS	0870 366 4180
	Supporto tecnico (diretto e generale) per tutti gli altri prodotti	0870 908 0800
	Servizio clienti per clienti globali	01344 373 186
	Servizio clienti per privati e piccole aziende	0870 906 0010
	Servizio clienti per società	01344 373 185
	Servizio clienti per clienti privilegiati (500-5000 dipendenti)	0870 906 0010
	Servizio clienti per il governo centrale	01344 373 193
	Servizio clienti per enti governativi e scolastici locali	01344 373 199
	Servizio clienti per le istituzioni sanitarie	01344 373 194
	Ufficio vendite a privati e piccole aziende	0870 907 4000
	Ufficio vendite a società/al settore pubblico	01344 860 456
	Fax Privati e piccole aziende	0870 907 4006
Repubblica Ceca (Praga) Prefisso internazionale: 00 Indicativo del Paese: 420	Sito Web: support.euro.dell.com	
	Posta elettronica: czech_dell@dell.com	
	Supporto tecnico	22537 2727
	Servizio clienti	22537 2707
	Fax	22537 2714
	Fax del supporto tecnico	22537 2728
	Centralino	22537 2711
Repubblica Dominicana	Supporto generale	1-800-148-0530
Repubblica Sudafricana (Johannesburg) Prefisso internazionale: 09/091 Indicativo del Paese: 27 Prefisso teleselettivo: 11	Sito Web: support.euro.dell.com	
	Posta elettronica: dell_za_support@dell.com	
	Servizio preferenziale (Gold)	011 709 7713
	Supporto tecnico	011 709 7710
	Servizio clienti	011 709 7707
	Ufficio vendite	011 709 7700
	Fax	011 706 0495
Centralino	011 709 7700	
Saint Kitts e Nevis	Supporto generale	numero verde: 1-877-441-4731
Saint Lucia	Supporto generale	1-800-882-1521
Saint Vincent e Grenadine	Supporto generale	numero verde: 1-877-270-4609
Singapore (Singapore) Prefisso internazionale: 005 Indicativo del Paese: 65	Sito Web: support.ap.dell.com	
	Supporto tecnico (Dimension, Inspiron ed Elettronica e accessori)	numero verde: 1800 394 7430
	Supporto tecnico (OptiPlex, Latitude e Dell Precision)	numero verde: 1800 394 7488
	Supporto tecnico (PowerApp, PowerEdge, PowerConnect e PowerVault)	numero verde: 1800 394 7478
	Servizio clienti	numero verde: 1 800 394 7430 (opzione 6)
	Operazioni di vendita	numero verde: 1 800 394 7412
	Ufficio vendite a società	numero verde: 1 800 394 7419
Slovacchia (Praga) Prefisso internazionale: 00 Indicativo del Paese: 421	Sito Web: support.euro.dell.com	
	Posta elettronica: czech_dell@dell.com	
	Supporto tecnico	02 5441 5727
	Servizio clienti	420 22537 2707
	Fax	02 5441 8328
	Fax tecnico	02 5441 8328
Centralino (Ufficio vendite)	02 5441 7585	
Spagna (Madrid) Prefisso internazionale: 00 Indicativo del Paese: 34 Prefisso teleselettivo: 91	Sito Web: support.euro.dell.com	
	Privati e piccole aziende	
	Supporto tecnico	902 100 130
	Servizio clienti	902 118 540
	Ufficio vendite	902 118 541
	Centralino	902 118 541
	Fax	902 118 539
	Società	
	Supporto tecnico	902 100 130
	Servizio clienti	902 115 236
Centralino	91 722 92 00	

	Fax	91 722 95 83	
Svezia (Upplands Vasby)	Sito Web: support.euro.dell.com		
	Supporto tecnico solo per computer portatili XPS	0771 340 340	
	Supporto tecnico per tutti gli altri prodotti Dell	08 590 05 199	
	Prefisso internazionale: 00	Servizio rapporti clienti	08 590 05 642
	Indicativo del Paese: 46	Servizio clienti per privati e piccole aziende	08 587 70 527
	Prefisso teleselettivo: 8	Supporto per il Programma di acquisto per dipendenti (EPP)	20 140 14 44
		Fax del supporto tecnico	08 590 05 594
		Ufficio vendite	08 590 05 185
Svizzera (Ginevra)	Sito Web: support.euro.dell.com		
	Posta elettronica: Tech_support_central_Europe@dell.com		
	Supporto tecnico solo per computer portatili XPS	0848 33 88 57	
	Prefisso internazionale: 00	Supporto tecnico (Privati e piccole aziende) per tutti gli altri prodotti Dell	0844 811 411
	Indicativo del Paese: 41	Supporto tecnico per società	0844 822 844
	Prefisso teleselettivo: 22	Servizio clienti (privati e piccole aziende)	0848 802 202
		Servizio clienti (società)	0848 821 721
		Fax	022 799 01 90
Centralino	022 799 01 01		
Tailandia	Sito Web: support.ap.dell.com		
	Supporto tecnico (OptiPlex, Latitude e Dell Precision)	numero verde: 1800 0060 07	
	Supporto tecnico (PowerApp, PowerEdge, PowerConnect e PowerVault)	numero verde: 1800 0600 09	
	Prefisso internazionale: 001	Servizio clienti	numero verde: 1800 006 007 (opzione 7)
	Indicativo del Paese: 66	Ufficio vendite a società	numero verde: 1800 006 009
	Operazioni di vendita	numero verde: 1800 006 006	
Taiwan	Sito Web: support.ap.dell.com		
	Posta elettronica: ap_support@dell.com		
	Supporto tecnico (OptiPlex, Latitude, Inspiron, Dimension ed Elettronica e accessori)	numero verde: 00801 86 1011	
	Prefisso internazionale: 002	Supporto tecnico (PowerApp, PowerEdge, PowerConnect e PowerVault)	numero verde: 00801 60 1256
	Indicativo del Paese: 886	Servizio clienti	numero verde: 00801 60 1250 (opzione 5)
	Operazioni di vendita	numero verde: 00801 65 1228	
Ufficio vendite a società	numero verde: 00801 651 227		
Trinidad e Tobago	Supporto generale	1-800-805-8035	
Uruguay	Supporto generale	numero verde: 000-413-598-2521	
U.S.A. (Austin, Texas)	Servizio automatizzato di controllo dello stato dell'ordine	numero verde: 1-800-433-9014	
	AutoTech (computer portatili o desktop)	numero verde: 1-800-247-9362	
	Supporto hardware e garanzie (TV, stampanti e proiettori Dell) per clienti Relazioni	numero verde: 1-877-459-7298	
	Supporto al Consumatore (privati/uffici domestici) per tutti gli altri prodotti Dell	numero verde: 1-800-624-9896	
	Assistenza tecnica clienti	numero verde: 1-800-624-9897	
	Clienti del programma EPP di acquisto per dipendenti	numero verde: 1-800-695-8133	
	Sito Web per servizi finanziari: www.dellfinancialservices.com		
	Servizi finanziari (locazione/prestiti)	numero verde: 1-877-577-3355	
	Servizi finanziari (clienti Dell privilegiati [DPA])	numero verde: 1-800-283-2210	
	Società		
	Assistenza tecnica clienti e supporto	numero verde: 1-800-456-3355	
	Clienti del programma EPP di acquisto per dipendenti	numero verde: 1-800-695-8133	
	Supporto per stampanti e proiettori	numero verde: 1-877-459-7298	
	Settore pubblico (governo, istituti scolastici e sanitarie)		
	Assistenza tecnica clienti e supporto	numero verde: 1-800-456-3355	
	Clienti del programma EPP di acquisto per dipendenti	numero verde: 1-800-695-8133	
	Ufficio vendite Dell	numero verde: 1-800-289-3355 o numero verde: 1-800-879-3355	
	Negozi Dell Outlet Store (computer rimessi a nuovo dalla Dell)	numero verde: 1-888-798-7561	
	Ufficio vendite software e periferiche	numero verde: 1-800-671-3355	
	Uffici vendite di parti di ricambio	numero verde: 1-800-357-3355	
	Ufficio vendite con garanzia e servizio di assistenza estesi	numero verde: 1-800-247-4618	
Fax	numero verde: 1-800-727-8320		

	Servizi Dell per utenti affetti da problemi di udito o da disabilità del linguaggio	numero verde: 1-877-DELLTY (1-877-335-5889)
Venezuela	Supporto generale	8001-3605

[Torna alla pagina Sommario](#)

[Torna alla pagina Sommario](#)

Uso della tastiera

Guida dell'utente di Dell™ Latitude™ D620

- [Tastierino numerico](#)
- [Combinazioni di tasti](#)
- [Touchpad](#)
- [Sostituzione del cappuccio del track stick](#)

Tastierino numerico

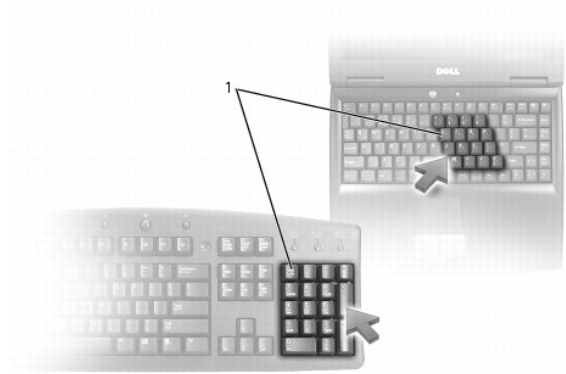

1	tastierino numerico
---	---------------------

Il tastierino numerico funziona come quello di una tastiera esterna. A ogni tasto del tastierino numerico sono assegnate più funzioni. I numeri e i simboli del tastierino numerico sono contrassegnati in blu nella parte destra dei tasti stessi. Per digitare un numero o un simbolo, tenere premuto <Fn> e premere il tasto desiderato.

- 1 Per attivare il tastierino numerico, premere <Bloc Num>. L'indicatore  indica che il tastierino numerico è attivo.
- 1 Per disattivare il tastierino numerico, premere nuovamente <Bloc Num>.

Combinazioni di tasti

Funzioni del sistema

<Ctrl><MAIUSC><Esc>	Aprire la finestra Task Manager .
---------------------	------------------------------------------

Batteria

<Fn><F3>	Visualizza il Battery Meter (Misuratore alimentazione) Dell™ QuickSet (consultare Battery Meter (Misuratore alimentazione) Dell™ QuickSet).
----------	--------------------------------------------------------------------------------------------------------------------------------------------------------------

Funzioni dello schermo

<Fn><F8>	Visualizza l'immagine sulla successiva opzione dello schermo. Le opzioni includono lo schermo integrato, un monitor esterno e l'uso di entrambi gli schermi contemporaneamente.
<Fn><F7>	Ridimensiona tra le risoluzioni video in formato wide-screen e standard.
<Fn> e tasto freccia SINISTRA	Attiva il sensore di luminosità ambientale (ALS), che controlla la luminosità dello schermo in base al livello di luce nell'ambiente attuale.
<Fn> e tasto freccia SU	Aumenta la luminosità solo sullo schermo integrato (non su un monitor esterno).
<Fn> e tasto freccia GIÙ	Diminuisce la luminosità solo sullo schermo integrato (non su un monitor esterno).

Gestione del risparmio di energia

<Fn><Esc>	Attiva una modalità di gestione del risparmio di energia. È possibile riprogrammare la scelta rapida da tastiera per l'attivazione di una diversa modalità di gestione del risparmio di energia utilizzando la scheda Avanzate nella finestra Proprietà - Opzioni risparmio energia .
<Fn><F1>	Fa entrare il computer in modalità di sospensione. È richiesto Dell QuickSet (consultare Funzioni di Dell™ QuickSet).

Funzioni del tasto logo Microsoft® Windows®

Tasto del logo di Windows e <m>	Riduce a icona tutte le finestre aperte
Tasto del logo di Windows e <MAIUSC><m>	Ripristina tutte le finestre ridotte a icona. Questa combinazione di tasti funziona come Visualizza/Nascondi per ripristinare le finestre ridotte a icona seguendo l'uso della combinazione del tasto logo di Windows e del tasto <m>.
Tasto del logo di Windows e <e>	Esegue Esplora risorse
Tasto del logo di Windows e <f>	Apri la finestra di dialogo Esegui
Tasto del logo di Windows e <f>	Apri la finestra di dialogo Risultati ricerca
Tasto del logo di Windows e <Ctrl><f>	Se il computer è connesso a una rete, apre la finestra di dialogo Risultati ricerca - Computer
Tasto del logo di Windows e <Pausa>	Apri la finestra di dialogo Proprietà del sistema

Per regolare il funzionamento della tastiera, ad esempio la velocità di ripetizione, aprire il Pannello di controllo, fare clic su **Stampanti e altro hardware** e su **Tastiera**. Per informazioni sul Pannello di controllo, consultare la Guida in linea e supporto tecnico di Windows. Per accedere alla Guida in linea e supporto tecnico, consultare [Guida in linea e supporto tecnico di Windows](#).

Touchpad

Il touchpad rileva la pressione esercitata dal dito e la direzione impressa, consentendo così di spostare il cursore sullo schermo. Il touchpad e i pulsanti del touchpad si usano come un mouse.

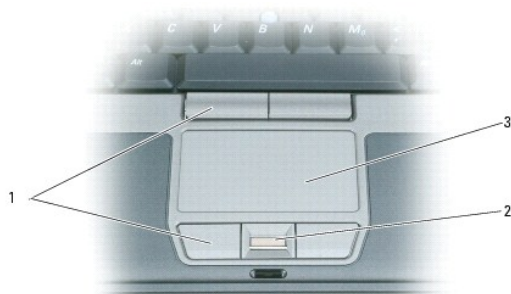

1	pulsanti del touchpad	2	lettore di impronte digitali (opzionale)	3	touchpad
---	-----------------------	---	------------------------------------------	---	----------

N.B. Il lettore di impronte digitali è opzionale e potrebbe non essere installato sul computer. Per informazioni su come attivare ed utilizzare il software di gestione della protezione che controlla il lettore di impronte digitali, consultare [Software di gestione della protezione](#).

- 1 Per spostare il cursore, fare scorrere leggermente un dito sul touchpad.
- 1 Per selezionare un oggetto, toccare delicatamente una volta la superficie del touchpad oppure premere con il pollice il pulsante sinistro del touchpad.
- 1 Per selezionare e spostare (o trascinare) un oggetto, posizionare il cursore sull'oggetto e battere due volte sul touchpad. Durante il secondo tocco, lasciare il dito sul touchpad e muovere l'oggetto selezionato facendo scorrere il dito sulla superficie.
- 1 Per fare doppio clic su un oggetto, posizionare il puntatore su di esso e toccare il touchpad due volte oppure premere due volte con il pollice il pulsante sinistro del touchpad.

Per spostare il cursore è anche possibile utilizzare il track stick. Premere il track stick a sinistra, a destra, verso l'alto o verso il basso, per cambiare la direzione del cursore sullo schermo. Il track stick e i pulsanti del track stick si usano come un mouse.

Personalizzazione del touchpad e del trackstick

È possibile disattivare il touchpad e il track stick o regolarne le impostazioni nella finestra **Proprietà Mouse**.

1. Aprire il Pannello di controllo, quindi fare clic su **Mouse**. Per informazioni sul Pannello di controllo, consultare la Guida in linea e supporto tecnico di Windows. Per accedere alla Guida in linea e supporto tecnico, consultare [Guida in linea e supporto tecnico di Windows](#).
 2. Nella finestra **Proprietà - Mouse** eseguire le seguenti operazioni:
 - 1 Fare clic sulla scheda **Selezione dispositivo** e disattivare il touchpad e il trackstick.
 - 1 Fare clic sulla scheda **Puntatore** e regolare le impostazioni del touchpad e del trackstick.
 3. Fare clic su **OK** per salvare le impostazioni e chiudere la finestra.
-

Sostituzione del cappuccio del track stick

È possibile sostituire il cappuccio del track stick se si logora in seguito all'uso o se si desidera un cappuccio di colore diverso. È possibile acquistare altri cappucci visitando il sito Web di Dell all'indirizzo www.dell.com.



1. Rimuovere il cappuccio dal track stick.
 2. Allineare il nuovo cappuccio con il supporto quadrato del trackstick e spingere delicatamente il cappuccio verso il basso.
- ➡ **AVVISO:** Se il cappuccio non è correttamente inserito sul supporto, il track stick potrebbe danneggiare lo schermo.
3. Provare ad usare il track stick per accertarsi che il cappuccio sia posizionato correttamente.
-

[Torna alla pagina Sommario](#)

[Torna alla pagina Sommario](#)

Uso di supporti multimediali

Guida dell'utente di Dell™ Latitude™ D620

- [Riproduzione di CD o DVD](#)
- [Regolazione del volume](#)
- [Regolazione dell'immagine](#)

Riproduzione di CD o DVD

- ➡ **AVVISO:** Non esercitare pressione verso il basso sul cassetto del CD o del DVD durante l'apertura e la chiusura. Lasciare chiuso il cassetto quando non si usa l'unità.
- ➡ **AVVISO:** Non spostare il computer durante la riproduzione di un CD o di un DVD.

1. Premere il pulsante di espulsione sulla parte frontale dell'unità.
2. Estrarre il cassetto.



3. Inserire il disco al centro del cassetto con l'etichetta rivolta verso l'alto, sistemarlo sull'alberino e farlo scattare in posizione.

📌 **N.B.** Se si usa un modulo fornito con un altro computer, è necessario installare i driver e il software necessari per riprodurre DVD o scrivere dati. Per maggiori informazioni, consultare il CD *Drivers and Utilities* (il CD *Drivers and Utilities* è opzionale e può non essere disponibile sul proprio computer o in alcuni Paesi).

4. Spingere il cassetto del disco nell'unità.

Per informazioni sulla formattazione di CD per l'archiviazione di dati, sulla creazione di CD musicali o sulla copia di CD, fare riferimento al software del CD fornito con il computer.

📌 **N.B.** Accertarsi di rispettare tutte le leggi sul copyright nella creazione di CD.

Regolazione del volume

📌 **N.B.** Quando il volume degli altoparlanti viene disattivato, non è possibile ascoltare la riproduzione di CD o DVD.

Finestra Controllo volume

1. Fare clic sul pulsante **Start**, scegliere **Tutti i programmi** (o **Programmi**) → **Accessori** → **Svago** (o **Multimedia**), quindi fare clic su **Controllo volume**.
2. Nella finestra **Controllo volume**, fare clic sul dispositivo di scorrimento nella colonna **Controllo volume** e trascinarlo verso l'alto o il basso per alzare o abbassare il volume.

Per ulteriori informazioni sulle opzioni del Controllo volume, fare clic su ? nella finestra **Controllo volume**.

Pulsanti del Controllo volume

È possibile regolare il volume con i pulsanti del Controllo volume sul computer. Consultare [Pulsanti del Controllo volume](#).

Tasti del Controllo volume

È possibile regolare il volume premendo i seguenti tasti:

- 1 Premere <Fn><PGSU> per aumentare il volume.
 - 1 Premere <Fn><PGGIÙ> per diminuire il volume.
 - 1 Premere <Fn><Fine> per disattivare il volume.
-

Regolazione dell'immagine

Se viene visualizzato un messaggio di errore che informa che la risoluzione e il numero di colori correnti usano troppa memoria e impediscono la riproduzione del DVD, modificare le proprietà dello schermo.

1. Fare clic sul pulsante **Start**, scegliere **Impostazioni**→ **Pannello di controllo**, quindi fare clic su **Schermo**.
 2. Nella finestra **Proprietà - Schermo** selezionare la scheda **Impostazioni**.
 3. In **Scegliere una categoria**, fare clic su **Aspetto e temi**.
 4. In **Scegliere un'operazione...**, fare clic su **Cambiare la risoluzione dello schermo**.
 5. In **Risoluzione dello schermo**, fare clic sulla barra in **Risoluzione dello schermo** e trascinarla per modificare l'impostazione su **1024 per 768 pixel**.
 6. Fare clic sul menu a discesa nel riquadro **Colori** e scegliere **Media (16 bit)**.
 7. Fare clic su **OK**.
-

[Torna alla pagina Sommario](#)

[Torna alla pagina Sommario](#)

Aggiunta e sostituzione di componenti

Guida dell'utente di Dell™ Latitude™ D620

Operazioni preliminari	Scheda di rete locale senza fili (WLAN)
Coperchio del cardine	Scheda a banda larga mobile
Tastiera	Scheda Modulo identificativo abbonato (SIM, Subscriber Identity Module)
Scheda interna con tecnologia senza fili Bluetooth®	Disco rigido
Batteria pulsante	Alloggiamento per supporti multimediali
Memoria	

Operazioni preliminari

Questo capitolo illustra le procedure per la rimozione e installazione dei componenti nel computer. Salvo altresì indicato, ogni procedura presume che esistano le seguenti condizioni:

- 1 L'utente ha eseguito la procedura descritta in [Spegnimento del computer](#) e [Interventi preliminari sui componenti interni del computer](#).
- 1 L'utente ha letto le istruzioni di sicurezza contenute nella *Guida alle informazioni sul prodotto Dell™*.
- 1 Un componente può essere sostituito o, se acquistato separatamente, installato eseguendo la procedura di rimozione in ordine inverso.

Strumenti consigliati

Le procedure in questo documento possono richiedere gli strumenti seguenti:

- 1 Cacciavite a lama piatta piccolo
- 1 Giravite a croce
- 1 Graffietto piccolo in plastica
- 1 CD del programma di aggiornamento del BIOS flash

Spegnimento del computer

 **AVVISO:** Per non rischiare di perdere i dati, salvare e chiudere eventuali file aperti e uscire da tutti i programmi in esecuzione prima di spegnere il computer.

- 1 Arrestare il sistema operativo:
 - a. Salvare e chiudere eventuali file aperti, chiudere eventuali programmi in esecuzione, fare clic su **Start** → **Spegni computer** → **Spegni** → **OK**.

Il computer si spegne dopo che il processo di arresto del sistema operativo termina.

- 2 Assicurarsi che il computer e le periferiche collegate siano spenti. Se il computer e le periferiche collegate non si spengono automaticamente quando si arresta il sistema operativo, premere e tenere premuto il pulsante di alimentazione per 4 secondi.

Interventi preliminari sui componenti interni del computer

Per proteggere il computer da eventuali danni e per la sicurezza personale, attenersi alle istruzioni di sicurezza riportate di seguito.

 **ATTENZIONE:** Prima di cominciare le procedure descritte in questa sezione, seguire le istruzioni di sicurezza descritte nella *Guida alle informazioni sul prodotto*.

 **ATTENZIONE:** Maneggiare con cura componenti e schede. Non toccare i componenti o i contatti sulle schede. Manipolare una scheda dai bordi o dalla staffa metallica di montaggio. Maneggiare un componente, ad esempio un processore, dai bordi, non dai piedini.

 **AVVISO:** Solo un tecnico di assistenza qualificato dovrebbe eseguire le riparazioni del computer. Danni dovuti a riparazioni non autorizzate da Dell non sono coperte dalla garanzia.

 **AVVISO:** Per scollegare un cavo, afferrare il connettore o la linguetta di tiramento, non il cavo stesso. Alcuni cavi dispongono di un connettore con linguette di blocco; se si scollega questo tipo di cavo, premere sulle linguette di blocco prima di scollegare il cavo. Nel separare i connettori, mantenerli allineati per evitare di piegare un eventuale piedino. Inoltre, prima di collegare un cavo accertarsi che entrambi i connettori siano allineati e orientati in modo corretto.

 **AVVISO:** Per evitare di danneggiare il computer, eseguire la seguente procedura prima di cominciare ad intervenire sui componenti interni del computer.

1. Assicurarsi che la superficie di lavoro sia piana e pulita per prevenire eventuali graffi al coperchio del computer.
 2. Spegnerne il computer (consultare [Spegnimento del computer](#)).
 3. Se il computer è collegato a una periferica di alloggiamento (inserito), scollegarlo. Per istruzioni, consultare la documentazione fornita con la periferica di alloggiamento.
- ➔ **AVVISO:** Per scollegare un cavo di rete, prima scollegare il cavo dal computer, poi dal connettore di rete a muro.
4. Scollegare il telefono o i cavi di rete dal computer.
 5. Chiudere lo schermo e capovolgere il computer su una superficie di lavoro piana e pulita.
- ➔ **AVVISO:** Per evitare di danneggiare la scheda di sistema, è necessario rimuovere la batteria principale prima di intervenire sul computer.
6. Rimuovere i moduli installati, inclusa la batteria secondaria, se installata (consultare [Alloggiamento per supporti multimediali](#)).
 7. Scollegare il computer e tutte le periferiche collegate dalle rispettive prese elettriche.
 8. Rimuovere la batteria (consultare [Sostituzione della batteria](#)).
 9. Premere il pulsante di alimentazione per mettere a terra la scheda di sistema.
 10. Rimuovere le eventuali schede PC installate dallo slot per schede PC (consultare [Rimozione di una scheda o di una protezione](#)).

Coperchio del cardine

⚠ ATTENZIONE: Prima di cominciare le procedure descritte in questa sezione, seguire le istruzioni di sicurezza descritte nella *Guida alle informazioni sul prodotto*.

- ➔ **AVVISO:** Per evitare eventuali scariche elettrostatiche, scaricare a terra l'elettricità statica del corpo utilizzando una fascetta da polso per la messa a terra o toccando a intervalli regolari una superficie metallica non verniciata (quale un connettore sul retro del computer).
- ➔ **AVVISO:** Il coperchio del cardine è fragile e può essere danneggiato se viene utilizzata una forza eccessiva. Far attenzione durante la rimozione del coperchio del cardine.

1. Seguire le procedure descritte in [Operazioni preliminari](#).
2. Girare il computer con il lato superiore in alto, quindi aprire completamente lo schermo (a 180 gradi) in modo che lo schermo poggi sulla superficie di lavoro.

➔ **AVVISO:** Per evitare di danneggiare il coperchio del cardine, non sollevare il coperchio su entrambi i lati contemporaneamente. La rimozione del coperchio del cardine, se eseguita in modo diverso da quello descritto, può causare la rottura della plastica.



1	coperchio del cardine	2	graffietto in plastica	3	dentellatura
---	-----------------------	---	------------------------	---	--------------

3. Iniziando dal lato destro del computer, utilizzare il graffietto in plastica per fare leva sul coperchio del cardine. Sollevare il coperchio dal computer da destra verso sinistra e metterlo da parte.
4. Per ricollocare il coperchio del cardine, inserire il bordo sinistro del coperchio in posizione.
5. Premere da sinistra a destra finché il coperchio non scatta in posizione.

Tastiera

ATTENZIONE: Prima di eseguire le procedure seguenti, seguire le istruzioni di sicurezza nella *Guida alle informazioni sul prodotto*.

AVVISO: Per evitare eventuali scariche elettrostatiche, scaricare a terra l'elettricità statica del corpo utilizzando una fascetta da polso per la messa a terra o toccando a intervalli regolari una superficie metallica non verniciata (come quella del pannello posteriore) del computer.

1. Seguire le istruzioni descritte in [Operazioni preliminari](#).
2. Appoggiare il computer sul lato sinistro e aprirlo.



1	coperchio del cardine	2	tastiera
---	-----------------------	---	----------

3. Rimuovere il coperchio del cardine (consultare [Coperchio del cardine](#)).

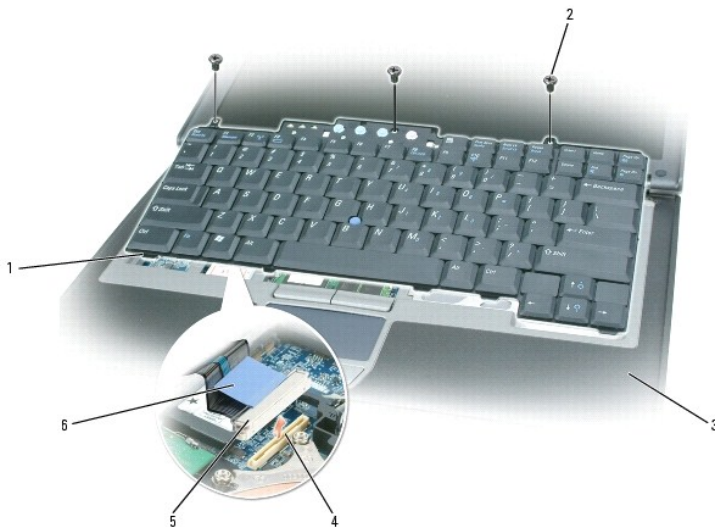

1	linguette della tastiera (5)	2	viti (3)	3	palm rest
4	connettore della tastiera sulla scheda di sistema	5	connettore del cavo della tastiera	6	linguetta di tiramento

AVVISO: I coperchietti dei tasti sono fragili, si spostano facilmente e rimetterli al loro posto richiede molto tempo. Fare attenzione durante la rimozione e manipolazione della tastiera.

4. Rimuovere le tre viti al di là della parte superiore della tastiera.



 **N.B.** Sollevare con cura la tastiera al [punto 5](#) per accertarsi di non tirare il cavo della tastiera.

5. Ruotare la tastiera verso l'alto di 90 gradi e disporla sul palm rest per ottenere accesso al connettore della tastiera.
6. Se il cavo della tastiera è tenuto in posizione da un braccio di blocco della tastiera accanto al connettore della tastiera, ruotare con cura il braccio di blocco verso l'alto per scoprire il cavo.
7. Tirare verso l'alto la linguetta di tiramento per scollegare il connettore del cavo della tastiera dal connettore della tastiera sulla scheda di sistema.

 **N.B.** Quando si ricolloca la tastiera, assicurarsi che le linguette della tastiera siano completamente inserite per evitare di graffiare il palm rest.

Scheda interna con tecnologia senza fili Bluetooth®

 **ATTENZIONE:** Prima di eseguire le procedure seguenti, seguire le istruzioni di sicurezza nella *Guida alle informazioni sul prodotto*.

-  **AVVISO:** Per evitare eventuali scariche elettrostatiche, scaricare a terra l'elettricità statica del corpo utilizzando una fascetta da polso per la messa a terra o toccando a intervalli regolari un connettore sul pannello posteriore del computer.
-  **AVVISO:** Per evitare di danneggiare la scheda di sistema, è necessario rimuovere la batteria principale prima di cominciare ad intervenire sul computer.

Se si è ordinata una scheda interna con tecnologia senza fili Bluetooth assieme al computer, questa è già installata.

1. Seguire le procedure descritte in [Operazioni preliminari](#).
2. Rimuovere il coperchio del cardine (consultare [Coperchio del cardine](#)).

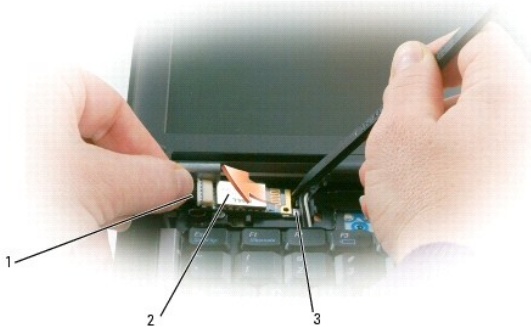

1	cavo della scheda	2	scheda	3	linguetta metallica
---	-------------------	---	--------	---	---------------------

 **AVVISO:** Prestare attenzione durante la rimozione della scheda per evitare di danneggiare la scheda, il cavo della scheda o i componenti circostanti.

3. Rimuovere con cura il cavo della scheda dalla sua guida di instradamento.
4. Mentre si afferra il cavo della scheda con una mano, con l'altra mano utilizzare un graffietto in plastica per estrarre la scheda, facendo leva delicatamente, sotto la linguetta metallica.
5. Sollevare la scheda dallo scomparto, assicurandosi di non tirare con eccessiva forza il cavo della scheda.



6. Scollegare la scheda dal cavo e rimuovere la scheda dal computer.
-

Batteria pulsante

⚠ ATTENZIONE: Prima di eseguire le procedure seguenti, seguire le istruzioni di sicurezza nella *Guida alle informazioni sul prodotto*.

- ➡ **AVVISO:** Per evitare eventuali scariche elettrostatiche, scaricare a terra l'elettricità statica del corpo utilizzando una fascetta da polso per la messa a terra o toccando a intervalli regolari un connettore sul pannello posteriore del computer.
- ➡ **AVVISO:** Per evitare di danneggiare la scheda di sistema, è necessario rimuovere la batteria principale prima di cominciare ad intervenire sul computer.

1. Seguire le procedure descritte in [Operazioni preliminari](#).
2. Rimuovere il coperchio del cardine (consultare [Coperchio del cardine](#)).
3. Rimuovere la tastiera (consultare [Tastiera](#)).

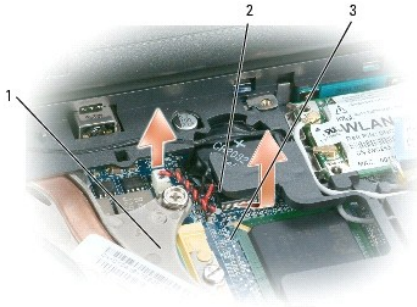

1	connettore della batteria	2	batteria pulsante	3	mylar plastico
---	---------------------------	---	-------------------	---	----------------

4. Rimuovere il connettore della batteria dal connettore sulla scheda di sistema.
5. Prestando attenzione a non rompere la plastica, sollevare leggermente l'angolo del mylar al di sopra della batteria.
6. Sostenendo il mylar, afferrare la batteria ed estrarla dallo scomparto della batteria.

Memoria

È possibile espandere la memoria del computer installando dei moduli di memoria sulla scheda di sistema. Per informazioni sulla memoria supportata dal computer, consultare [Specifiche](#). Assicurarsi di installare solo moduli di memoria adatti al computer.

⚠ ATTENZIONE: Prima di cominciare le procedure descritte in questa sezione, seguire le istruzioni di sicurezza descritte nella *Guida alle informazioni sul prodotto*.

- ➡ **AVVISO:** Se il computer ha un solo modulo di memoria, installare il modulo di memoria nel connettore denominato "DIMMA".
- ➡ **AVVISO:** Se durante un aggiornamento della memoria è necessario rimuovere i moduli di memoria originali dal computer, mantenerli separati da altri moduli eventualmente disponibili, anche se tali moduli sono stati acquistati da Dell. Se possibile, *non* abbinare un modulo di memoria originale a un nuovo modulo di memoria. Altrimenti il computer potrebbe non funzionare con ottime prestazioni.
- 🔍 **N.B.** I moduli di memoria acquistati dalla Dell sono coperti dalla garanzia del computer.

Il computer ha due zoccoli SODIMM accessibili all'utente, uno a cui si accede da sotto la tastiera (DIMM A) e l'altro a cui si accede dal fondo del computer (DIMM B).

Per aggiungere o sostituire un modulo di memoria nel connettore DIMM A:

1. Seguire le procedure descritte in [Operazioni preliminari](#).
2. Rimuovere il coperchio del cardine (consultare [Coperchio del cardine](#)).
3. Rimuovere la tastiera (consultare [Tastiera](#)).

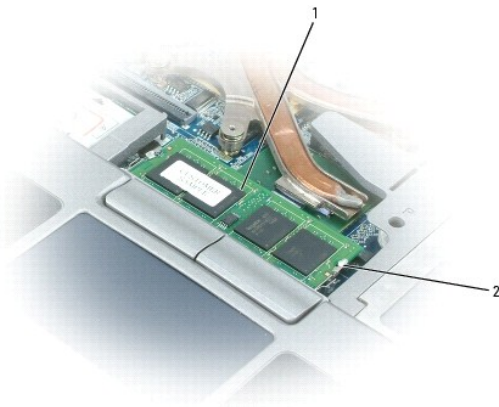

1	modulo di memoria (DIMM A)	2	fermagli di fissaggio (2)
---	----------------------------	---	---------------------------

➔ **AVVISO:** Per evitare danni al connettore dei moduli di memoria, non usare attrezzi per allargare i fermagli di fissaggio che bloccano il modulo di memoria.

4. Se si sta sostituendo un modulo di memoria, scaricare a terra l'elettricità statica del corpo e rimuovere il modulo esistente:
 - a. Usando le punte delle dita, allargare con cautela i fermagli di fissaggio alle estremità del connettore dei moduli di memoria fino a far scattare il modulo fuori sede.
 - b. Rimuovere il modulo dal connettore.

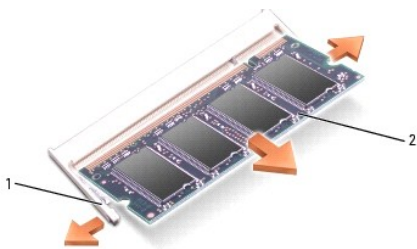

1	fermagli di fissaggio (2 per connettore)	2	modulo di memoria
---	------------------------------------------	---	-------------------

5. Scaricare l'elettricità statica del corpo ed installare il nuovo modulo di memoria.

📌 **N.B.** Se il modulo di memoria non è installato correttamente, il computer potrebbe non avviarsi correttamente, ma non viene visualizzato alcun messaggio di errore.

- a. Allineare la tacca del connettore di moduli di memoria con la linguetta nello slot del connettore.
- b. Infilare con decisione il modulo con un'angolazione di 45 gradi e ruotarlo verso il basso fino a quando non scatta in posizione. Se il modulo non scatta in posizione, rimuoverlo e reinstallarlo.

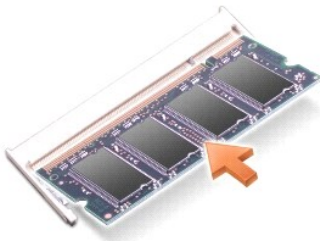

Per aggiungere o sostituire un modulo di memoria nel connettore DIMM B:

➔ **AVVISO:** Se è necessario installare i moduli di memoria in due connettori, installare prima un modulo nel connettore "DIMM A", quindi installare il secondo nel connettore "DIMM B". Per evitare di danneggiare il connettore, inserire i moduli di memoria con un'angolazione di 45 gradi.

1. Seguire le procedure descritte in [Operazioni preliminari](#).

2. Capovolgere il computer, allentare la vite di fissaggio nel coperchio dei moduli di memoria, quindi rimuovere il coperchio.

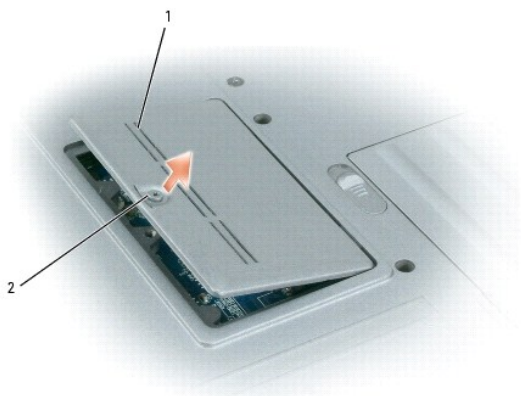

1	coperchio dei moduli di memoria	2	vite di fissaggio
---	---------------------------------	---	-------------------

AVVISO: Per evitare danni al connettore dei moduli di memoria, non usare attrezzi per allargare i fermagli di fissaggio che bloccano il modulo di memoria.

3. Se si sta sostituendo un modulo di memoria, scaricare a terra l'elettricità statica del corpo e rimuovere il modulo esistente:
- Usando le punta delle dita, allargare con cautela i fermagli di fissaggio alle estremità del connettore dei moduli di memoria fino a far scattare il modulo fuori sede.
 - Rimuovere il modulo dal connettore.

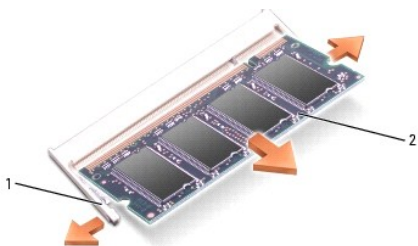

1	fermagli di fissaggio (2 per connettore)	2	modulo di memoria
---	------------------------------------------	---	-------------------

AVVISO: Inserire i moduli di memoria con un'angolazione di 45 gradi per evitare di danneggiare il connettore.

4. Scaricare l'elettricità statica del corpo ed installare il nuovo modulo di memoria.

N.B. Se il modulo di memoria non è installato correttamente, il computer potrebbe non avviarsi correttamente, ma non viene visualizzato alcun messaggio di errore.

- Allineare la tacca del connettore sul bordo del modulo di memoria con la linguetta nello slot del connettore.
- Infilare con decisione il modulo con un'angolazione di 45 gradi e ruotarlo verso il basso fino a quando non scatta in posizione. Se il modulo non scatta in posizione, rimuoverlo e reinstallarlo.

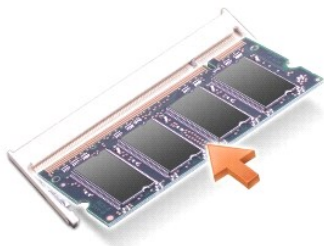

5. Ricollocare il coperchio.

AVVISO: Se si incontra resistenza durante la chiusura del coperchio, rimuovere il modulo e reinstallarlo. Se si forza la chiusura del coperchio, si potrebbe danneggiare il computer.

6. Inserire la batteria nel suo alloggiamento o collegare l'adattatore c.a. al computer e a una presa elettrica.
7. Accendere il computer.

All'avvio il computer rileva la memoria aggiuntiva e aggiorna automaticamente le informazioni relative alla configurazione del sistema.

Per confermare la quantità di memoria installata nel computer, fare clic su **Start**→ **Guida in linea e supporto tecnico**, quindi fare clic su **Informazioni sul computer**.

8. Ricollocare il coperchio dei moduli di memoria.

Scheda di rete locale senza fili (WLAN)

Se la scheda WLAN è stata ordinata insieme al computer, quest'ultimo viene fornito con la scheda già installata.

⚠ ATTENZIONE: Prima di cominciare le procedure descritte in questa sezione, seguire le istruzioni di sicurezza descritte nella *Guida alle informazioni sul prodotto*.

1. Seguire le procedure descritte in [Operazioni preliminari](#).
2. Rimuovere il coperchio del cardine (consultare [Coperchio del cardine](#)).
3. Rimuovere la tastiera (consultare [Tastiera](#)).



➡ AVVISO: Per evitare danni al connettore, non usare attrezzi per allargare i fermagli di fissaggio.

4. Se una scheda WLAN non è stata già installata, passare al punto 5. Se si sta sostituendo una scheda WLAN, rimuovere la scheda esistente:
 - a. Rimuovere tutti i cavi collegati dalla scheda WLAN.
 - b. Utilizzare le punte delle dita per allargare con cura le linguette metalliche di fissaggio fino a quando la scheda non scatta leggermente verso l'esterno.
 - c. Fare scorrere e sollevare la scheda WLAN fino ad estrarla dal relativo connettore.

➡ AVVISO: I connettori sono calettati per garantire il corretto inserimento. Se si incontra resistenza, controllare i connettori e riallineare la scheda.

🚫 N.B. Non inserire una scheda a banda larga mobile nello slot per schede WLAN.

🚫 N.B. La scheda WLAN potrebbe avere due o tre connettori, a seconda del tipo di scheda ordinato.



1	scheda WLAN	2	linguette di fissaggio in metallo (2)
---	-------------	---	---------------------------------------

5. Per installare una scheda WLAN:

- a. Spostare eventuali cavi di antenna in modo che non siano di intralcio per liberare spazio per la scheda WLAN.
- b. Allineare la scheda WLAN al connettore con un'angolazione di 45 gradi e spingerla nel connettore fino a farla scattare in posizione.



1	scheda WLAN	2	connettori del cavo dell'antenna
---	-------------	---	----------------------------------

AVVISO: Per evitare di danneggiare la scheda WLAN, non porre mai cavi sopra o sotto la scheda.

N.B. La scheda WLAN potrebbe avere due o tre connettori, a seconda del tipo di scheda ordinato.

N.B. Per informazioni più specifiche sui cavi da collegare ai rispettivi connettori, consultare la documentazione fornita assieme alla scheda WLAN.

- c. Collegare i cavi dell'antenna alla scheda WLAN, accertandosi di instradare correttamente i cavi.

Scheda a banda larga mobile

N.B. Le schede a banda larga mobile potrebbero non essere disponibili in tutti i Paesi.

Se la scheda a banda larga mobile è stata ordinata insieme al computer, quest'ultimo viene fornito con la scheda già installata.

ATTENZIONE: Prima di cominciare le procedure descritte in questa sezione, seguire le istruzioni di sicurezza descritte nella *Guida alle informazioni sul prodotto*.

1. Seguire le procedure descritte in [Operazioni preliminari](#).

2. Rimuovere il coperchio del cardine (consultare [Coperchio del cardine](#)).
3. Rimuovere la tastiera (consultare [Tastiera](#)).



1	scheda a banda larga mobile	2	cavi dell'antenna (2)
---	-----------------------------	---	-----------------------

➔ **AVVISO:** Per evitare danni al connettore, non usare attrezzi per allargare i fermagli di fissaggio.

4. Se una scheda a banda larga mobile non è stata già installata, passare al punto 5. Se si sta sostituendo una scheda a banda larga mobile, rimuovere la scheda esistente:
 - a. Rimuovere tutti i cavi collegati dalla scheda a banda larga mobile.

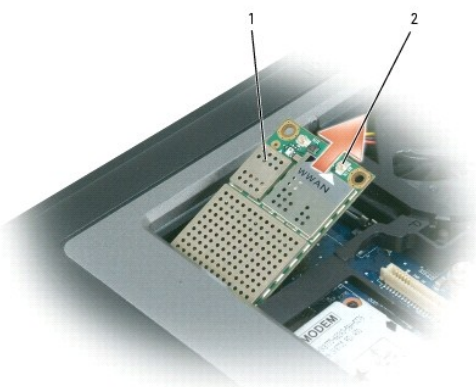

1	scheda a banda larga mobile	2	linguette di fissaggio in metallo (2)
---	-----------------------------	---	---------------------------------------

- b. Utilizzare le punte delle dita per allargare con cura le linguette metalliche di fissaggio fino a quando la scheda non scatta leggermente verso l'esterno.
- c. Fare scorrere e sollevare la scheda a banda larga mobile fino ad estrarla dal relativo connettore.

➔ **AVVISO:** I connettori sono calettati per garantire il corretto inserimento. Se si incontra resistenza, controllare i connettori e riallineare la scheda.

🚫 **N.B.** Non inserire una scheda WLAN nello slot per schede a banda larga mobile.

➔ **AVVISO:** La scheda a banda larga mobile potrebbe avere uno o due connettori, a seconda del tipo di scheda ordinato.

5. Per installare una scheda a banda larga mobile:
 - a. Allontanare eventuali cavi dell'antenna dal percorso per liberare spazio per la scheda a banda larga mobile.

- b. Allineare la scheda a 45 gradi con il connettore, quindi spingerla nel connettore fino a quando non scatta in posizione.



1	scheda a banda larga mobile	2	cavi dell'antenna (2)
---	-----------------------------	---	-----------------------

- ⚠ **AVVISO:** Per evitare di danneggiare la scheda a banda larga mobile, non collocare mai i cavi sulla parte superiore o inferiore della scheda ed assicurarsi di instradare correttamente i cavi.
- 📄 **N.B.** Per informazioni più specifiche sui cavi da collegare ai rispettivi connettori, consultare la documentazione fornita assieme alla scheda a banda larga mobile.

- c. Collegare il cavo bianco dell'antenna al connettore sulla scheda contrassegnata con un triangolo bianco; collegare il cavo nero dell'antenna al connettore sulla scheda contrassegnata con un triangolo nero.

Scheda Modulo di identificazione (SIM, Subscriber Identity Module)

⚠ **ATTENZIONE:** Prima di cominciare le procedure descritte in questa sezione, seguire le istruzioni di sicurezza descritte nella *Guida alle informazioni sul prodotto*.

1. Seguire le procedure descritte in [Operazioni preliminari](#).
2. Rimuovere la batteria (consultare [Sostituzione della batteria](#)).

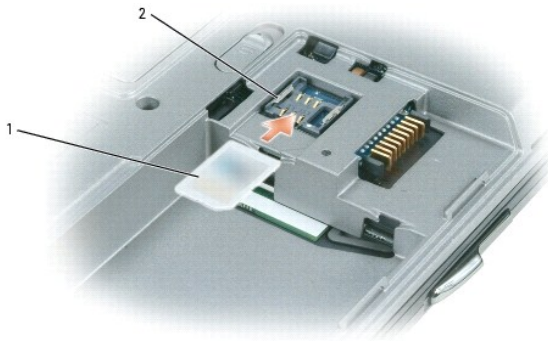

1	scheda SIM	2	staffe metalliche (2)
---	------------	---	-----------------------

- ⚠ **AVVISO:** Non toccare i connettori della scheda SIM per proteggere la scheda dalla scarica elettrostatica (ESD). Per prevenire la scarica elettrostatica, tenere la scheda nella mano prima di inserire o rimuovere la scheda.

3. Con l'angolo tagliato rivolto lontano dallo slot della scheda, inserire la scheda SIM nello slot in modo che scorra sotto le linguette metalliche sui lati.

Disco rigido

⚠ ATTENZIONE: Non toccare l'alloggiamento metallico del disco rigido se l'unità è calda quando viene rimossa dal computer.

⚠ ATTENZIONE: Prima di effettuare interventi sui componenti interni del computer, seguire le istruzioni di sicurezza che si trovano nella *Guida alle informazioni sul prodotto*.

➡ AVVISO: Per evitare la perdita di dati, spegnere il computer prima di rimuovere il disco rigido. Non rimuovere il disco rigido se il computer è acceso, in modalità di standby o in modalità di sospensione.

➡ AVVISO: I dischi rigidi sono estremamente fragili, anche un lieve urto può danneggiarli.

📌 N.B. Dell non garantisce la compatibilità, né fornisce supporto tecnico per dischi rigidi provenienti da altre fonti.

Per sostituire il disco rigido nel relativo alloggiamento, seguire la procedura descritta:

1. Seguire le procedure descritte in [Operazioni preliminari](#).



1	viti (2)	2	disco rigido
---	----------	---	--------------

2. Capovolgere il computer e rimuovere le due viti del disco rigido.

➡ AVVISO: Quando il disco rigido non è inserito nel computer, riporlo in un involucro antistatico. Consultare "Protezione dalle scariche elettrostatiche" nella *Guida alle informazioni sul prodotto*.

3. Estrarre il disco rigido dal computer.

4. Estrarre la nuova unità dall'imballaggio.

Conservare l'imballaggio originale, che potrà essere usato in futuro per riporre o spedire l'unità.

➡ AVVISO: Esercitare una pressione uniforme per far scorrere l'unità in posizione. Esercitando una forza eccessiva è possibile danneggiare il connettore.

5. Far scorrere il disco rigido finché non è completamente inserito nell'alloggiamento.

6. Reinserire e serrare le due viti.

7. Utilizzare il CD *Operating System* per installare il sistema operativo per il computer (consultare [Uso del CD Operating System](#)).

8. Usare il CD *Drivers and Utilities* per installare i driver e le utilità sul computer (consultare [Reinstallazione di driver e utilità](#)).

Alloggiamento per supporti multimediali

📌 N.B. Se la vite di fissaggio della periferica non è presente, è possibile installare e rimuovere le periferiche mentre il computer è acceso e collegato a una periferica di alloggiamento (inserito).

Rimozione di periferiche dall'alloggiamento per supporti multimediali

➡ AVVISO: Per evitare danni, quando le periferiche non sono installate nell'alloggiamento per moduli conservarle in un luogo sicuro e asciutto. Non esercitare forza verso il basso o appoggiare oggetti pesanti sulle periferiche.

1. Se presente, rimuovere la vite di fissaggio della periferica da sotto il computer.
2. Se il computer è in funzione, fare doppio clic sull'icona **Rimozione sicura dell'hardware** nella barra delle applicazioni, fare clic sulla periferica che si desidera espellere, quindi fare clic su **Interrompi**.
3. Premere la chiusura a scatto della periferica.



4. Estrarre la periferica dall'alloggiamento per supporti multimediali.

Per installare una periferica, spingere la nuova periferica nell'alloggiamento per supporti multimediali fino a farla scattare in posizione.

[Torna alla pagina Sommario](#)

[Torna alla pagina Sommario](#)

Funzioni di Dell™ QuickSet

Guida dell'utente di Dell™ Latitude™ D620

 **N.B.** Questa funzione potrebbe non essere disponibile sul computer.

Dell™ QuickSet fornisce un facile accesso per configurare o visualizzare i seguenti tipi di impostazioni:

- 1 Connettività di rete
- 1 Gestione del risparmio di energia
- 1 Schermo
- 1 Informazioni di sistema

A seconda delle azioni che si desidera eseguire in Dell™ QuickSet, è possibile avviarlo *facendo clic, doppio clic o facendo clic con il pulsante destro del mouse* sull'icona QuickSet, , nella barra delle applicazioni di Microsoft® Windows®. La barra delle applicazioni si trova nell'angolo inferiore destro dello schermo.

Per maggiori informazioni su QuickSet, fare clic con il pulsante destro del mouse sull'icona QuickSet e selezionare **Help** (Guida).

[Torna alla pagina Sommario](#)

[Torna alla pagina Sommario](#)

Protezione del computer

Guida dell'utente di Dell™ Latitude™ D620

- [Blocco del cavo di sicurezza](#)
- [Uso di schede smart](#)
- [Password](#)
- [Trusted Platform Module \(TPM - Modulo di piattaforma fidata\)](#)
- [Software di gestione della protezione](#)
- [Software di localizzazione del computer](#)
- [In caso di smarrimento o furto](#)

Blocco del cavo di sicurezza

 **N.B.** Il computer non è spedito con un blocco del cavo di sicurezza.

Un blocco del cavo di sicurezza è un dispositivo antifurto disponibile in commercio. Per utilizzare il blocco, fissarlo allo slot per cavo di sicurezza sul computer Dell™. Per maggiori informazioni, consultare le istruzioni fornite con il dispositivo.

 **AVVISO:** Prima di acquistare un dispositivo antifurto, accertarsi che sia compatibile con lo slot per il cavo di sicurezza del computer.



Uso di schede smart

 **N.B.** Per informazioni su come proteggere il computer durante i viaggi, consultare [In viaggio con il computer](#).

 **N.B.** La funzione scheda smart potrebbe non essere disponibile sul computer.

Informazioni sulle schede smart

Le schede smart sono dispositivi a forma di carte di credito con circuiti integrati interni. La superficie superiore della scheda smart di solito contiene un processore incorporato sotto la striscia di contatto dorata. Grazie alle piccole dimensioni e ai circuiti integrati, le schede smart sono strumenti utili per la protezione, l'archiviazione di dati e i programmi speciali. Con le schede smart è possibile migliorare la protezione del sistema combinando ciò di cui dispone un utente (la scheda smart) con qualcosa che solo l'utente conosce (un PIN) e fornire quindi un sistema di autenticazione utente più sicuro delle semplici password.

Installazione di una scheda smart

È possibile installare una scheda smart mentre il computer è in funzione. Il computer rileva automaticamente la scheda.

Per installare una scheda smart, seguire la procedura descritta.

1. Sostenere la scheda in modo tale che il cuscinetto di contatto dorato sia rivolto verso lo slot per schede smart.

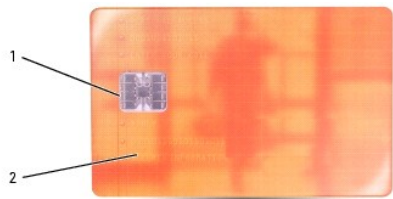

1	striscia di contatto dorata
2	scheda smart (parte superiore)

- Fare scorrere la scheda smart nello slot corrispondente fino a quando non è completamente inserita nel relativo connettore. La scheda smart sporge di circa 13 mm dallo slot. Lo slot per schede smart è situato sotto lo slot per schede PC.

Se in fase di inserimento della scheda si incontra troppa resistenza, non esercitare forza sulla scheda. Controllarne l'orientamento e quindi riprovare.



Password

Informazioni sulle password

N.B. Le password sono disattivate quando si riceve il computer.

Una password principale (o di sistema), una password dell'amministratore e una password del disco rigido prevengono tutte l'accesso non autorizzato al computer in modi diversi. Nella seguente tabella sono riportati i tipi e le funzioni delle password disponibili sul computer.

Tipo di password	Caratteristiche
Principale	<ol style="list-style-type: none"> Protegge il computer dall'accesso non autorizzato
Amministratore	<ol style="list-style-type: none"> Consente agli amministratori di sistema o ai tecnici dell'assistenza di accedere al computer per ripararli o riconfigurarli Consente di limitare l'accesso all'installazione del sistema nello stesso modo in cui una password principale limita l'accesso al computer Può essere usata al posto della password principale
Disco rigido	<ol style="list-style-type: none"> Consente di impedire l'accesso non autorizzato ai dati presenti sul disco rigido interno o esterno, se presente

N.B. Alcuni dischi rigidi non supportano le password per il disco rigido.

AVVISO: L'uso di password garantisce un alto livello di protezione dei dati presenti sul computer o sul disco rigido, ma non garantisce una protezione assoluta. Se si richiede un livello di protezione maggiore, è necessario usare metodi aggiuntivi di protezione, quali schede smart, programmi di crittografia dei dati oppure schede PC con funzioni di cifratura.

Nell'utilizzo delle password, prestare attenzione alle seguenti istruzioni:

- Scegliere password che si possono ricordare, ma che non siano facili da indovinare. Ad esempio, non utilizzare nomi di familiari o animali per le password.
- Si consiglia di non annotare le password. Se tuttavia le si annotano, accertarsi che siano conservate in un luogo sicuro.
- Non comunicare le password ad altri.

1 Accertarsi di non essere osservati mentre si digitano le password.

 **AVVISO:** L'uso di password garantisce un alto livello di protezione dei dati presenti sul computer o sul disco rigido, ma non garantisce una protezione assoluta. Se si richiede un livello di protezione maggiore, è necessario usare metodi aggiuntivi di protezione, quali schede smart, programmi di crittografia dei dati oppure schede PC con funzioni di cifratura.

Se si dimentica una delle password, contattare la Dell (consultare [Come contattare la Dell](#)). Per motivi di sicurezza il personale del supporto tecnico della Dell chiederà di dimostrare la propria identità per verificare che la persona sia autorizzata all'uso del computer.

Uso di una password principale/di sistema

La password principale impedisce l'accesso non autorizzato al computer.

Quando si avvia il sistema per la prima volta, è necessario assegnare una password principale al prompt.

Se non si immette una password entro 2 minuti, il computer ritorna allo stato operativo precedente.

 **AVVISO:** La disattivazione della password dell'amministratore disattiva anche la password principale.

Per aggiungere o modificare le password, accedere a **Account utente** dal **Pannello di controllo**.

Se è stata assegnata la password dell'amministratore, è possibile inserirla al posto della password principale. Il computer non richiede specificamente la password dell'amministratore.

Uso della password dell'amministratore

La password dell'amministratore consente agli amministratori di sistema o ai tecnici dell'assistenza di accedere al computer per ripararli o riconfigurarli. Gli amministratori o i tecnici possono assegnare password dell'amministratore identiche a gruppi di computer, consentendo all'utente di assegnare una password principale univoca.

Per impostare o modificare le password dell'amministratore, accedere ad **Account utente**, che si trova nel Pannello di controllo.

Quando si imposta una password dell'amministratore, l'opzione **Configure Setup** (Configura installazione) diventa disponibile nell'installazione del sistema. L'opzione **Configure Setup** (Configura installazione) consente di limitare l'accesso all'installazione del sistema allo stesso modo in cui una password principale limita l'accesso al computer.

La password dell'amministratore può essere usata al posto della password principale. Ogni volta che viene chiesto di immettere la password principale, è possibile inserire quella dell'amministratore.

 **AVVISO:** La disattivazione della password dell'amministratore disattiva anche la password principale.

 **N.B.** La password dell'amministratore fornisce l'accesso al computer, ma non al disco rigido se è stata impostata una password per il disco rigido.

Se si dimentica la password principale e la password dell'amministratore non è stata assegnata, o se è stata assegnata sia la password principale sia quella dell'amministratore e le si è dimenticate entrambe, contattare l'amministratore di sistema o la Dell (consultare [Come contattare la Dell](#)).

Uso della password per il disco rigido

La password per il disco rigido consente di impedire l'accesso non autorizzato ai dati presenti sull'unità. È anche possibile assegnare una password per il disco rigido esterno, se disponibile; tale password può essere uguale alla password usata per il disco rigido primario o differente.

Per assegnare o modificare una password per il disco rigido, accedere al programma di installazione di sistema (consultare [Programma di installazione di sistema](#)).

Dopo aver assegnato una password del disco rigido, è necessario inserirla ogni volta che si accende il computer e ogni volta che si ripristina il computer al funzionamento normale dalla modalità standby.

Se è attivata la password per il disco rigido, è necessario immetterla ogni volta che si accende il computer: Viene visualizzato un messaggio che richiede la password del disco rigido.

Per continuare, immettere la password (che non supera otto caratteri) e premere <Invio>.

Se non si immette una password entro 2 minuti, il computer ritorna allo stato operativo precedente.

Se si immette la password errata, un messaggio comunica che la password non è valida. Premere <Invio> per riprovare.

Se non si inserisce la password corretta entro tre tentativi, il computer tenta di avviarsi da un'altra periferica avviabile se l'opzione **Boot First Device** (Avvia prima periferica) nell'installazione del sistema è impostata in maniera da consentire l'avvio da un'altra periferica. Se l'opzione **Boot First Device** (Avvia prima periferica) non è impostata in maniera da consentire al computer di avviarsi da un'altra periferica, il computer ritorna allo stato operativo in cui si trovava quando è stato acceso.

Se la password del disco rigido, la password del disco rigido esterno e la password principale sono uguali, il computer richiede solo la password principale. Se la password del disco rigido è diversa da quella principale, il computer le richiede entrambe. Due password diverse forniscono un maggiore grado di protezione.

 **N.B.** La password dell'amministratore fornisce l'accesso al computer, ma non al disco rigido se è stata impostata una password per il disco rigido.

Trusted Platform Module (TPM - Modulo di piattaforma fidata)

 **N.B.** La cifratura è supportata dalla funzione TPM solo se il sistema operativo supporta il TPM. Per maggiori informazioni, consultare la documentazione del software TPM e i file della guida forniti assieme al software.

Il TPM è una funzione di protezione basata su hardware che può essere utilizzata per creare e gestire chiavi di cifratura generate dal computer. Quando è combinato con il software di protezione, il TPM migliora la rete e la protezione del computer esistenti abilitando funzioni, quali funzionalità di protezione dei file e posta elettronica protetta. La funzionalità TPM viene attivata tramite un'opzione dell'installazione del sistema.

 **AVVISO:** Per proteggere i dati e le chiavi di cifratura TPM, seguire le procedure di backup documentate nella *Broadcom Secure Foundation Getting Started Guide*. Se tali backup non sono completi, si perdono o sono danneggiati, sarà impossibile per Dell assistere gli utenti nelle operazioni di ripristino dei dati cifrati.

Attivazione della funzionalità TPM

1. Abilitare il software TPM:
 - a. Riavviare il sistema e premere <F2> durante il Power-On Self-Test (Auto-test all'accensione) per accedere al programma di installazione di sistema.
 - b. Selezionare **Protezione** → **TPM Security** (Protezione TPM) e premere <Invio>.
 - c. In **TPM Security** (Protezione TPM), selezionare **On** (Attivata).
 - d. Premere <Esc> per uscire dal programma di installazione.
 - e. Se richiesto, fare clic su **Save/Exit** (Salva/Esci).
2. Attivare il programma di installazione del TPM:
 - a. Riavviare il sistema e premere <F2> durante il Power-On Self-Test (Auto-test all'accensione) per accedere al programma di installazione di sistema.
 - b. Selezionare **Protezione** → **TPM Activation** (Attivazione TPM) e premere <Invio>.
 - c. In **TPM Activation** (Attivazione TPM), selezionare **Activate** (Attiva) e premere <Invio>.

 **N.B.** È sufficiente attivare il programma una sola volta.

- d. Una volta completato il processo, il sistema si riavvia automaticamente o richiede il riavvio del sistema.

Software di gestione della protezione

Il software di gestione della protezione è concepito per utilizzare quattro funzionalità diverse per contribuire alla protezione del computer:

- 1 Gestione dell'accesso
- 1 Autenticazione preavviamento (utilizzando un lettore di impronte digitali, una scheda smart o una password)
- 1 Cifratura
- 1 Gestione informazioni privata

Attivazione del software di gestione della protezione

 **N.B.** È necessario prima attivare il TPM affinché il software di gestione della protezione abbia piena funzionalità.

1. Attivare la funzionalità TPM (consultare [Attivazione della funzionalità TPM](#)).
2. Caricare il software di gestione della protezione:
 - a. Accendere il computer (o riavviare) il sistema.
 - b. Quando viene visualizzato il logo DELL™, premere immediatamente <F2>. Se si attende troppo a lungo e viene visualizzato il logo di Windows, attendere la visualizzazione del desktop di Windows. Arrestare quindi il sistema e riprovare.
 - c. Nel menu a discesa, selezionare **Wave EMBASSY Trust Suite** e premere <Invio> per creare le icone per i componenti del software nel desktop del computer.
 - d. Premere <Esc> per uscire dal programma di installazione.
 - e. Se richiesto, fare clic su **Save/Exit** (Salva/Esci).

Uso del software di gestione della protezione

Per informazioni su come utilizzare il software e le diverse funzionalità di protezione, consultare la *Guida introduttiva* del software:

Fare clic su **Start**→ **Tutti i programmi**→ **Wave EMBASSY Trust Suite**→ **Getting Started Guide** (Guida introduttiva).

Software di localizzazione del computer

Il software di localizzazione del computer può consentire di localizzare il computer in caso di smarrimento o di furto. Il software è opzionale e può essere acquistato all'atto dell'ordine di un computer Dell™; in alternativa è possibile contattare il rappresentante commerciale Dell per informazioni su questa funzione di protezione.

 **N.B.** Il software di localizzazione del computer potrebbe non essere disponibile in alcuni Paesi.

 **N.B.** Se si dispone del software di localizzazione del computer e il computer è smarrito o rubato, è necessario contattare la società che fornisce il servizio di rilevamento per rintracciare il computer perso.

In caso di smarrimento o furto

- 1 Sporgere denuncia di smarrimento o furto del computer alle autorità competenti. Nella descrizione del computer indicare il Numero di servizio. Richiedere che venga assegnato un numero di pratica e annotarlo insieme all'ufficio, all'indirizzo e al numero di telefono dell'autorità competente. Se possibile, richiedere un nome di contatto.

 **N.B.** Se si conosce la località in cui è avvenuto lo smarrimento o il furto, rivolgersi alle autorità di quella zona. Se non si conosce la località, rivolgersi alle autorità della propria zona di residenza.

- 1 Nel caso in cui il computer sia un bene aziendale, notificare l'accaduto all'ufficio competente dell'azienda.
- 1 Contattare l'assistenza tecnica clienti di Dell per notificare lo smarrimento del computer. Fornire il Numero di servizio del computer, il numero di pratica e il nome, l'indirizzo e il numero di telefono dell'autorità competente presso cui è stata sporta la denuncia del computer mancante. Se disponibile, fornire il nome di contatto.

Il rappresentante dell'assistenza tecnica clienti della Dell registrerà i dati forniti dall'utente sotto il Numero di servizio del computer e contrassegnerà il computer come smarrito o rubato. Nel caso in cui qualcuno richieda assistenza tecnica dalla Dell e fornisca quel Numero di servizio, il computer verrà automaticamente identificato come smarrito o rubato. Il rappresentante proverà ad ottenere il numero di telefono e l'indirizzo del richiedente. Dell contatterà quindi l'autorità competente presso cui è stata sporta la denuncia di smarrimento.

[Torna alla pagina Sommario](#)

[Torna alla pagina Sommario](#)

Programma di installazione di sistema

Guida dell'utente di Dell™ Latitude™ D620

- [Panoramica](#)
- [Visualizzazione delle schermate dell'installazione del sistema](#)
- [Schermate dell'installazione del sistema](#)
- [Impostazioni comunemente utilizzate](#)

Panoramica

 **N.B.** Il sistema operativo può configurare automaticamente la maggior parte delle opzioni disponibili nell'installazione del sistema, ignorando le opzioni impostate nel programma stesso. Un'eccezione è rappresentata dall'opzione **External Hot Key** (Tasto di scelta rapida esterno) che è possibile attivare e disattivare soltanto dall'installazione del sistema. Per maggiori informazioni su come configurare le funzioni del sistema operativo, consultare la Guida in linea e supporto tecnico. Consultare [Guida in linea e supporto tecnico di Windows](#).

È possibile utilizzare l'installazione del sistema come segue:

- 1 Impostare o modificare le caratteristiche selezionabili dall'utente, ad esempio la password del computer
- 1 Verificare le informazioni di configurazione correnti del computer, quali la quantità di memoria di sistema

Dopo avere configurato il computer, eseguire il programma di installazione di sistema per acquisire familiarità con le informazioni di configurazione e le impostazioni opzionali. Si consiglia di annotare le informazioni per riferimento futuro.

Le schermate dell'installazione del sistema visualizzano le informazioni di configurazione e le impostazioni correnti per il computer, ad esempio:

- 1 Configurazione del sistema
- 1 Ordine di avvio
- 1 Impostazioni della configurazione di avvio e della periferica di alloggiamento
- 1 Impostazioni della configurazione di base della periferica
- 1 Impostazioni di protezione del sistema e della password del disco rigido

 **AVVISO:** La modifica di queste impostazioni è consigliabile solo agli utenti esperti o se è stata richiesta dal personale del supporto tecnico di Dell. Alcune modifiche possono compromettere il funzionamento del computer.

Visualizzazione delle schermate dell'installazione del sistema

- 1 Accendere il computer (o riavviare il sistema).
- 2 Quando viene visualizzato il logo DELL™, premere immediatamente <F2>. Se si attende troppo a lungo e viene visualizzato il logo di Windows, attendere la visualizzazione del desktop di Windows. Arrestare quindi il sistema e riprovare.

Schermate dell'installazione del sistema

Nell'installazione del sistema, le categorie primarie delle impostazioni sono elencate a sinistra. Per visualizzare i tipi di impostazioni in una categoria, evidenziare la categoria e premere <Invio>. Quando si evidenzia un tipo di impostazione, il lato destro dello schermo visualizza il valore per tale tipo di impostazione. I valori visualizzati in bianco sullo schermo possono essere modificati. I valori che non è possibile modificare (poiché vengono determinati dal computer) sono visualizzati con luminosità inferiore.

Nella parte inferiore dello schermo sono riportati i tasti funzione per l'installazione del sistema.

Impostazioni comunemente utilizzate

Per alcune impostazioni è necessario riavviare il sistema per rendere effettive le nuove impostazioni.

Modifica della sequenza d'avvio

La *Boot Sequence* (Sequenza d'avvio), indica al computer le unità in cui cercare il software necessario per avviare il sistema operativo. È possibile controllare la sequenza d'avvio e abilitare/disabilitare le periferiche utilizzando la pagina **Boot Sequence** (Sequenza d'avvio), che si trova nella categoria **System** (Sistema).

 **N.B.** Per modificare temporaneamente la sequenza di avvio, consultare [Esecuzione di una sequenza di avvio temporanea](#).

La pagina **Boot Sequence** (Sequenza d'avvio) visualizza un elenco generale delle periferiche avviabili che possono essere installate nel computer, tra cui sono incluse le periferiche riportate di seguito:

- 1 **Unità a dischetti**
- 1 **Disco rigido con alloggiamento modulare**
- 1 **Disco rigido interno**
- 1 **Unità CD/DVD/CD-RW**

Durante la procedura di avvio, il computer cerca i file di avvio del sistema operativo in ciascuna periferica abilitata, a partire dall'inizio dell'elenco. Quando vengono individuati i file, viene interrotta la ricerca e viene avviato il sistema operativo.

Per controllare le periferiche di avvio, selezionare (evidenziare) una periferica premendo il tasto freccia SU o GIÙ, quindi attivare o disattivare la periferica o modificarne l'ordine nell'elenco.

- 1 Per attivare o disattivare una periferica, evidenziare la voce e premere la barra spaziatrice. Le voci attivate dell'elenco vengono visualizzate in bianco con un piccolo triangolo a sinistra, mentre le voci disattivate vengono visualizzate in blu o in un colore attenuato e senza alcun triangolo.
- 1 Per riordinare una periferica nell'elenco, evidenziare la periferica e quindi premere <u> o <d> (senza distinguere fra maiuscole e minuscole) per spostare la periferica evidenziata verso l'alto o verso il basso.

Le modifiche apportate alla sequenza d'avvio diventano effettive dopo il salvataggio e la chiusura dell'Installazione del sistema.

Esecuzione di una sequenza di avvio temporanea

È possibile impostare una sequenza d'avvio temporanea senza dover accedere all'Installazione del sistema. Questa procedura può inoltre essere usata per avviare il programma Dell Diagnostics dalla partizione dell'utilità di diagnostica sul disco rigido.

1. Arrestare il sistema tramite il menu **Avvio**.
2. Se il computer è collegato a una periferica di alloggiamento (inserito), scollegarlo. Per istruzioni, consultare la documentazione fornita con la periferica di alloggiamento.
3. Collegare il computer a una presa elettrica.
4. Accendere il computer. Quando viene visualizzato il logo DELL, premere <F12> immediatamente. Se si attende troppo a lungo e viene visualizzato il logo di Windows, attendere la visualizzazione del desktop di Windows. Arrestare quindi il sistema e riprovare.
5. Quando viene visualizzato l'elenco delle periferiche di avvio, evidenziare l'unità dalla quale si desidera avviare e premere <Invio>.

L'avvio del sistema verrà eseguito dalla periferica selezionata.

Al successivo avvio del sistema, viene ripristinato l'ordine di avvio precedente.

Modifica delle porte COM

Serial Port (Porta seriale), che si trova nella categoria **Onboard Devices** (Periferiche integrate), consente di mappare l'indirizzo della porta seriale COM o disattivare la porta seriale ed il suo indirizzo, che libera le risorse del computer affinché un'altra periferica possa utilizzarle.

Attivazione del sensore a infrarossi

1. Localizzare **Fast IR** (Infrarossi veloce) in **Onboard Devices** (Periferiche integrate).



N.B. Accertarsi che la porta COM selezionata sia diversa da quella assegnata al connettore seriale.

2. Premere <Invio>.
3. Utilizzare i tasti di direzione per selezionare l'impostazione della porta COM ad infrarossi.
4. Premere <Invio>.
5. Seguire le istruzioni visualizzate.

Dopo l'attivazione, il sensore a infrarossi può essere usato per stabilire un collegamento con una periferica a infrarossi. Per configurare e usare una periferica a infrarossi, consultare la relativa documentazione e la Guida in linea e supporto tecnico di Windows XP (consultare [Guida in linea e supporto tecnico di Windows](#)).

[Torna alla pagina Sommario](#)

Specifiche

Guida dell'utente di Dell™ Latitude™ D620

Processore	
Tipi di processore	Processori Intel® Core™ Solo e Intel Core Duo
cache L1	64 KB (interna)
cache L2	2 MB (sulla piastrina)
Frequenza del bus esterno	667 MHz

Informazioni di sistema	
Chipset di sistema	Intel 945GM o 945PM
Larghezza del bus di dati	64 bit
Larghezza del bus della memoria DRAM	64 bit
Larghezza del bus indirizzi del processore	36 bit

Scheda PC/ExpressCard	
Controller CardBus	controller O2Micro OZ601CardBus
Connettore per schede PC	uno (supporta una scheda di Tipo I o di Tipo II)
Schede supportate	Scheda PC: 3,3 V e 5 V ExpressCard: 34 mm con adattatore
Dimensione del connettore per scheda PC	80 piedini
Larghezza massima dei dati	PCMCIA 16 bit CardBus 32 bit

Scheda smart	
Funzioni di lettura/scrittura	legge e scrive su tutte le schede del microprocessore ISO 7816 1/2/3/4 (T=0, T=1)
Schede supportate	3 V e 5 V
Tecnologia di programma supportata	schede Java
Velocità di interfaccia	9600-115.200 bps
Livello EMV	certificazione di primo livello
Certificazione WHQL	PC/SC
Compatibilità	compatibile in ambiente PKI
Cicli di inserimento/espulsione	certificazione per un massimo di 100.000 cicli

Memoria	
Connettore dei moduli di memoria	due zoccoli SODIMM accessibili dall'utente
Capacità del modulo di memoria	256 MB, 512 MB, 1 GB e 2 GB
Tipo di memoria	SDRAM DDRII 533/667
Memoria minima	256 MB N.B. Per alcuni Paesi, la quantità di memoria minima potrebbe differire.
Memoria massima	4 GB

Porte e connettori	
Seriale	connettore a 9 piedini, compatibile 16550C con buffer di 16 byte
Video	connettore a 15 fori

Audio	miniconnettore per microfono, miniconnettore per cuffie/altoparlanti stereo
USB	quattro connettori a 4 piedini conformi a USB 2.0
seniore a infrarossi	seniore compatibile con entrambe le specifiche 1.1 (Fast IR) e 1.0 (Slow IR) dell'associazione IrDA
Modem	supporto RJ-11
Scheda di rete	porta RJ-45
D-Dock	connettore standard D-Dock per periferiche quali replicatori di porta avanzati D-Dock e stazioni d'espansione
D-Port	connettore standard D-Port

Comunicazioni	
Modem:	
Tipo	v.92 56K MDC
Controller	soft modem
Interfaccia	bus interno Intel High Definition Audio (audio ad alta definizione)
Scheda di rete	LAN Ethernet da 1 GB sulla scheda di sistema
Modalità senza fili	<p>scheda WLAN, interruttore della modalità senza fili con tecnologia Dell™ Wi-Fi Catcher™, scheda interna con tecnologia senza fili Bluetooth® e scheda Dell a banda larga mobile.</p> <p>N.B. La disponibilità della scheda a banda larga mobile Dell potrebbe variare in base al Paese.</p>

Video	
N.B. Il computer Dell™ Latitude™ D620 ha entrambe le opzioni video integrato e discreto.	
Tipo di video:	integrato sulla scheda di sistema, accelerato dall'hardware
Bus di dati	video integrato
Controller video	Intel Extreme Graphics
Memoria video	<p>Video integrato fino a 128 o 224 MB di memoria di sistema condivisa.</p> <p>N.B. Fino a 224 MB condivisi se la memoria totale del computer è di almeno 512 MB; fino a 128 MB condivisi se la memoria totale del computer è di 256 MB.</p>
Interfaccia LCD	LVDS
Supporto TV	NTSC o PAL in modalità S-Video e composita
Risoluzione colore	16,7 milioni
Tipo di video:	adattatore video discreto, accelerato dall'hardware a 128 bit
Bus di dati	PCI-E x16
Controller video	NVidia Quadro NVS110M con TurboCache
Memoria video	<p>fino a 256 MB</p> <p>N.B. Il totale della memoria di sistema locale e condivisa utilizzata può essere fino a 256 MB per la grafica, a seconda della dimensione della memoria di sistema e di altri fattori. La memoria integrata locale è di 64 MB. È possibile allocare fino a 192 MB di memoria di sistema per supportare la grafica su computer con almeno 512 MB di memoria di sistema per un totale di 256 MB di memoria grafica; è possibile allocare fino a 64 MB di memoria di sistema per supportare la grafica su computer con 256 MB di memoria di sistema per un totale di 128 MB di memoria grafica.</p>
Interfaccia LCD	LVDS
Supporto TV	NTSC o PAL in modalità S-Video e composita
Risoluzione colore	16,7 milioni

Audio	
Tipo audio	Audio ad alta definizione (Soft Audio)
Controller audio	Sigmatel STAC9200
Conversione stereo	24 bit (da digitale a analogico stereo), 24 bit (da analogico a digitale stereo)
Interfacce:	
Interna	bus PCI/audio ad alta definizione
Esterna	miniconnettore per microfono, miniconnettore per cuffie/altoparlanti stereo
Altoparlante	un altoparlante a 4 ohm
Amplificatore dell'altoparlante interno	2 W per canale a 4 ohm
Controlli volume	scelte rapide da tastiera o menu dei programmi

Schermo	
Tipo (TFT a matrice attiva)	WXGA o WXGA+
Area attiva (X/Y)	303,36 x 189,5
Dimensioni:	
Altezza	214,3 mm
Larghezza	285,7 mm
Diagonale	14,1 pollici
Angolo di esercizio	da 0° (chiuso) a 180°
Angoli di visualizzazione:	
WXGA orizzontale	40/40°
WXGA verticale	10/30°
WXGA+ orizzontale	65/65°
WXGA+ verticale	50/50°
Passo pixel:	
WXGA	0,2588
WXGA+	0,1971
Consumo energetico (pannello con retroilluminazione) (tipica):	
WXGA	5,0 W (max)
WXGA+	5,5 W (max)
Controlli	la luminosità può essere controllata tramite scelte rapide da tastiera e il sensore di luminosità ambientale (ALS)

Tastiera	
Numero di tasti	87 (Stati Uniti e Canada); 88 (Europa); 91 (Giappone)
Spostamento dei tasti	circa 2,5 mm
Spaziatura dei tasti	19,05 mm ± 0,3 mm
Layout	QWERTY/AZERTY/Kanji

Touchpad	
Risoluzione posizione X/Y (modalità tabella grafica)	240 cpi
Area attiva	73,7 x 43
Dimensioni:	
Larghezza	area sensibile al tocco di 64,88 mm
Altezza	rettangolo da 48,88 mm

Lettoce di impronte digitali (opzionale)	
Tipo	sensoce a striscia UPEK TCS3 TouchStrip™ con tecnologia di rilevamento pixel capacitivi attivi CMOS
Alimentatore	da 2,7 V a circa 3,6 V
Connettore	BGA a 48 sfere
Dimensione array	248 x 2 pixel

Track stick	
Risoluzione posizione X/Y (modalità tabella grafica)	250 impulsi/sec a 100 gf
Dimensioni	sporge 0,5 mm rispetto ai tasti circostanti

Batteria	
Tipo:	
batteria agli ioni di litio a 9 elementi	85 Wh
N.B. Non è possibile utilizzare un adattatore auto/aria con una batteria a 9 elementi.	
batteria agli ioni di litio a 6 elementi	56 Wh
batteria agli ioni di litio a 4 elementi	35 Wh
Dimensioni: 185,22	
batterie agli ioni di litio a 4 e a 6 elementi:	
Profondità	66,6 mm
Altezza	19,2 mm
Larghezza	185,22 mm
batteria agli ioni di litio a 9 elementi:	
Profondità	93,3 mm
Altezza	20,59 mm
Larghezza	287,30 mm
Peso:	
batteria agli ioni di litio a 9 elementi	0,51 kg
batteria agli ioni di litio a 6 elementi	0,33 kg
batteria agli ioni di litio a 4 elementi	0,24 kg
Tensione	14,8 V c.c.
Tempo di carica (approssimativo):	1 ora circa per raggiungere un valore di carica pari all'80%
N.B. È necessario utilizzare un adattatore c.a. a 90 Watt per utilizzare ExpressCharge con una batteria a 9 elementi.	
Autonomia	varia in base alle condizioni operative e può essere notevolmente ridotto in alcune condizioni a consumo intenso. Consultare Rendimento della batteria per maggiori informazioni.
Durata (approssimativa)	500 cicli di scarica/ricarica
Intervallo della temperatura:	
Di esercizio	da 0° a 35 °C
Di stoccaggio	da -40° a 65 °C

Adattatore c.a.	
Tipi	65 W e 90 W
Tensione d'ingresso	90-264 V c.a. (entrambi)
Corrente d'ingresso (massima)	1,7 A (entrambi)
Frequenza d'entrata	47-63 Hz (entrambi)
Corrente di uscita:	
65 W	4,34 A (massimo impulso a 4 secondi); 3,34 A (continua)
90 W	5,62 A (massimo impulso a 4 secondi); 4,62 A (continua)
Alimentazione di uscita	65 W o 90 W
Tensione nominale di uscita	19,5 V c.c. (entrambi)
Dimensioni:	
Altezza	27,8-28,6 mm (65 W)

	33,8-34,6 mm (90 W)
Larghezza	57,9 mm (65 W) 60,9 mm (90 W)
Lunghezza	137,2 mm (65 W) 153,42 mm (90 W)
Peso (senza cavi)	0,36 kg (65 W) 0,46 kg (90 W)
Intervallo della temperatura:	
Di esercizio	da 0° a 35 °C (entrambi)
Di stoccaggio	da -40° a 65 °C (entrambi)

Caratteristiche fisiche	
Altezza	32 mm
Larghezza	337 mm
Profondità	238 mm
Peso:	
Con modulo da viaggio	1,98 kg (4 elementi)
Con unità CD	2,27 kg (6 elementi)

Caratteristiche ambientali	
Intervallo della temperatura:	
Di esercizio	da 0° a 35 °C
Di stoccaggio	da -40° a 65 °C
Umidità relativa (massima):	
Di esercizio	dal 10% al 90% (senza condensa)
Di stoccaggio	dal 5% al 95% (senza condensa)
Vibrazione massima (usando uno spettro a vibrazione casuale che simula l'ambiente dell'utente):	
Di esercizio	0,66 GRMS
Di stoccaggio	1,30 GRMS
Urto massimo (misurato con le testine del disco rigido in posizione di parcheggio e una larghezza di impulso emisinusoidale di 2 ms):	
Di esercizio	122 G
Di stoccaggio	163 G
Altitudine (massima):	
Di esercizio	da -15,2 a 3048 m
Di stoccaggio	da 15,2 a 10.668 m

[Torna alla pagina Sommario](#)

[Torna alla pagina Sommario](#)

Guida dell'utente di Dell™ Latitude™ D620

Per informazioni su altra documentazione fornita con il computer, consultare [Ricerca di informazioni](#).



N.B. Un N.B. (Nota Bene) indica informazioni importanti che contribuiscono a migliorare l'utilizzo del computer.



AVVISO: Un AVVISO indica un danno potenziale all'hardware o perdita di dati e spiega come evitare il problema.



ATTENZIONE: Un messaggio di ATTENZIONE indica un rischio di danni alla proprietà, lesioni personali o morte.

Per un elenco completo delle abbreviazioni e degli acronimi, consultare il [Glossario](#).

Se il computer acquistato è un Dell™ Serie n, qualsiasi riferimento fatto in questo documento al sistema operativo Microsoft® Windows® non è applicabile.

Le informazioni contenute nel presente documento sono soggette a modifiche senza preavviso.
© 2005-2006 Dell Inc. Tutti i diritti riservati.

È severamente vietata la riproduzione, con qualsiasi strumento, senza l'autorizzazione scritta di Dell Inc..

Marchi commerciali utilizzati in questo testo: *Dell*, il logo *DELL*, *Inspiron*, *Dell Precision*, *Dimension*, *OptiPlex*, *Latitude*, *PowerEdge*, *PowerVault*, *PowerApp*, *ExpressCharge*, *TravelLite*, *Strike Zone*, *Wi-Fi Catcher*, *Dell MediaDirect*, *XPS* e *Dell OpenManage* sono marchi commerciali di Dell Inc.; *Core* e *Intel* sono marchi depositati di Intel Corporation; *Microsoft*, *Outlook* e *Windows* sono marchi depositati di Microsoft Corporation; *Bluetooth* è un marchio depositato di proprietà di Bluetooth SIG, Inc. ed è utilizzato per concessione da Dell; *TouchStrip* è un marchio commerciale di UPEK, Inc.; *EMC* è un marchio depositato di EMC Corporation; *ENERGY STAR* è un marchio depositato dell'U.S. Environmental Protection Agency. Dell Inc., in qualità di partner di ENERGY STAR, ha determinato che questo prodotto è conforme alle specifiche ENERGY STAR per il risparmio energetico.

Altri marchi e nomi commerciali possono essere utilizzati in questo documento sia in riferimento alle aziende che rivendicano il marchio e i nomi che ai prodotti stessi. Dell Inc. nega qualsiasi partecipazione di proprietà relativa a marchi e nomi commerciali diversi da quelli di sua proprietà.

Modello PP18L

Gennaio 2006 N/P PC979 Rev. A01

[Torna alla pagina Sommario](#)

[Torna alla pagina Sommario](#)

In viaggio con il computer

Guida dell'utente di Dell™ Latitude™ D620

- [Identificazione del computer](#)
- [Imballaggio del computer](#)
- [Suggerimenti per il viaggio](#)

Identificazione del computer

- 1 Annettere al computer un identificatore o un biglietto da visita.
- 1 Annotare il Numero di servizio e riportarlo in luogo sicuro e separato dal computer o dalla custodia per il trasporto. In caso di smarrimento o furto, indicare il Numero di servizio al momento di sporgere denuncia o quando si comunica l'accaduto alla Dell.
- 1 Creare un file sul desktop di Microsoft® Windows® denominato **se_ritrovato**, e immettervi le informazioni di carattere personale, quali il nome, l'indirizzo e il numero di telefono.
- 1 Rivolgersi al proprio istituto bancario per verificare la disponibilità di targhette di identificazione in codice.

Imballaggio del computer

- 1 Rimuovere le periferiche esterne eventualmente collegate al computer e riportarle in un luogo sicuro. Rimuovere eventuali cavi collegati a schede PC installate e rimuovere eventuali schede PC estese (consultare [Rimozione di una scheda o di una protezione](#)).
 - 1 Per rendere il computer il più leggero possibile, rimuovere le eventuali periferiche installate nell'alloggiamento per moduli e installare il modulo Dell Travellite™.
 - 1 Caricare completamente la batteria principale e le eventuali batterie di ricambio da portare in viaggio.
 - 1 Arrestare il sistema.
 - 1 Scollegare l'adattatore c.a..
- ➡ **AVVISO:** La presenza di corpi estranei sulla tastiera o sul palm rest potrebbe danneggiare lo schermo al momento della chiusura.
- 1 Rimuovere dalla tastiera e dal palm rest eventuali corpi estranei, quali fermagli, penne o carta, quindi chiudere lo schermo.
 - 1 Usare la custodia opzionale per il trasporto di Dell™ per riporre il computer unitamente agli accessori.
 - 1 Evitare di imballare il computer insieme a oggetti quali schiuma da barba, acqua di colonia, profumi o generi alimentari.
- ➡ **AVVISO:** Se il computer è stato esposto a temperature eccessivamente basse o elevate, attendere che raggiunga la temperatura ambiente per 1 ora prima di accenderlo.
- 1 Proteggere il computer, le batterie e il disco rigido da temperature eccessivamente basse o elevate, esposizione diretta ai raggi solari, sporco, polvere o liquidi.
 - 1 Posizionare il computer in modo che non scivoli nel baule dell'automobile o negli scomparti per i bagagli sull'aereo.

Suggerimenti per il viaggio

- ➡ **AVVISO:** Per non perdere dati, non muovere il computer mentre si usa l'unità ottica.
- ➡ **AVVISO:** Non spedire il computer come bagaglio.
- 1 È consigliabile disattivare l'attività senza fili sul computer per massimizzare l'autonomia della batteria. Per disabilitare l'attività senza fili, utilizzare l'interruttore della modalità senza fili (consultare [Posizioni degli interruttori della modalità senza fili](#)).
 - 1 È consigliabile modificare le opzioni di gestione del risparmio di energia (consultare [Configurazione delle impostazioni della gestione del risparmio di energia](#)) per ottimizzare l'autonomia della batteria.
 - 1 Se si attraversano Paesi stranieri, munirsi dei documenti di proprietà, o di autorizzazione all'uso del computer se è di proprietà della società, per velocizzare le pratiche doganali. Esaminare le normative doganali dei Paesi che si attraverseranno e valutare la possibilità di ottenere dalle autorità competenti un carnet internazionale (noto anche come *passaporto delle merci*).
 - 1 Informarsi sul tipo di prese elettriche usate nei Paesi che si visiteranno e munirsi degli adattatori di alimentazione adeguati.
 - 1 Verificare presso il proprio istituto bancario se esiste una forma di assistenza durante il viaggio per gli utenti di computer portatili.

Viaggio in aereo

➡ **AVVISO:** Non fare passare il computer attraverso il metal detector. Si consiglia di farlo passare attraverso un dispositivo a raggi X o chiedere che venga ispezionato manualmente.

- 1 Accertarsi di disporre di una batteria carica nell'eventualità che venga richiesto di accendere il computer.
- 1 Prima di entrare in aereo, verificare se l'uso del computer è permesso. Alcune compagnie aeree non consentono l'uso di dispositivi elettronici durante il volo. Nessuna compagnia aerea consente l'uso di apparecchiature elettroniche durante il decollo e l'atterraggio.

[Torna alla pagina Sommario](#)

[Torna alla pagina Sommario](#)

Risoluzione dei problemi

Guida dell'utente di Dell™ Latitude™ D620

Servizio di aggiornamento tecnico Dell	Problemi relativi alla rete
Dell Diagnostics	Problemi relativi alla scheda PC o ExpressCard
Utilità Dell Support	Problemi relativi all'alimentazione
Problemi relativi alle unità	Problemi relativi alla stampante
Problemi relativi alla posta elettronica, al modem e a Internet	Problemi relativi allo scanner
Messaggi di errore	Problemi relativi all'audio e agli altoparlanti
Problemi relativi alla tastiera	Problemi relativi al touchpad o al mouse
Blocchi e problemi relativi al software	Problemi relativi al video e allo schermo
Problemi relativi alla memoria	

Servizio di aggiornamento tecnico Dell

Il servizio di aggiornamento tecnico Dell fornisce notifica preventiva degli aggiornamenti software e hardware per il computer. Il servizio è gratuito e può essere personalizzato in base ai contenuti, al formato e alla frequenza con cui si ricevono le notifiche.

Per iscriversi al servizio di aggiornamento tecnico Dell, visitare support.dell.com/technicalupdate.



Dell Diagnostics

 **ATTENZIONE:** Prima di cominciare le procedure descritte in questa sezione, seguire le istruzioni di sicurezza descritte nella *Guida alle informazioni sul prodotto*.

Quando utilizzare il programma Dell Diagnostics

Se si riscontrano problemi con il computer, effettuare i controlli riportati in [Blocchi e problemi relativi al software](#) ed eseguire il programma Dell Diagnostics prima di contattare la Dell per assistenza tecnica.

Si consiglia di stampare queste procedure prima di iniziare.

-  **AVVISO:** Il programma Dell Diagnostics funziona solo su computer Dell™.
-  **N.B.** Il CD *Drivers and Utilities* è opzionale e potrebbe non essere spedito con tutti i computer.

Avviare il programma Dell Diagnostics dal disco rigido o dal CD *Drivers and Utilities*, noto anche come *ResourceCD*.

Avvio del programma Dell Diagnostics dal disco rigido

Il programma Dell Diagnostics è ubicato in una partizione dell'utilità di diagnostica nascosta del disco rigido.

 **N.B.** Se sullo schermo del computer non viene visualizzata alcuna immagine, contattare la Dell (consultare [Come contattare la Dell](#)).

- Arrestare il sistema.
 - Se il computer è collegato a una periferica di alloggiamento (inserito), scollegarlo. Per istruzioni, consultare la documentazione fornita con la periferica di alloggiamento.
 - Collegare il computer a una presa elettrica.
 - Il programma Diagnostics può essere richiamato in uno dei modi seguenti:
 - Accendere il computer. Quando viene visualizzato il logo DELL™, premere <F12> immediatamente. Selezionare Diagnostics (Diagnostica) dal menu di avvio e premere <Invio>.
-  **N.B.** Se si attende troppo a lungo e viene visualizzato il logo del sistema operativo, attendere che compaia il desktop di Microsoft® Windows®. Arrestare quindi il sistema e riprovare.
- Premere e tenere premuto il tasto <Fn> durante l'accensione del computer.

 **N.B.** Se viene visualizzato un messaggio che indica che la partizione dell'utilità di diagnostica non è stata trovata, eseguire il programma Dell Diagnostics dal CD *Drivers and Utilities*.

Verrà eseguito il ciclo di verifica del sistema pre-avvio, ovvero una serie di verifiche iniziali della scheda di sistema, della tastiera, del disco rigido e dello schermo.

- 1 Durante il ciclo di verifica, rispondere alle domande visualizzate.
- 1 Se viene rilevato un errore, il computer si arresta e viene emesso un segnale acustico. Per arrestare il ciclo di verifica e riavviare il sistema, premere <Esc>; per continuare col test successivo, premere <y>; per riesaminare il componente in errore, premere <r>.
- 1 Se durante il ciclo di verifica del sistema pre-avvio vengono rilevati errori, annotare i codici di errore e contattare la Dell (consultare [Come contattare la Dell](#)).

Se il ciclo di verifica del sistema pre-avvio è stato completato correttamente, verrà visualizzato il messaggio **Booting Dell Diagnostic Utility Partition. Press any key to continue** (Avvio della partizione dell'utilità di diagnostica Dell in corso. Premere un tasto per continuare).

5. Premere un tasto per avviare il programma Dell Diagnostics dalla partizione dell'utilità di diagnostica sul disco rigido.

Avvio del programma Dell Diagnostics dal CD Drivers and Utilities

1. Inserire il CD *Drivers and Utilities*.
2. Arrestare e riavviare il sistema.

Quando viene visualizzato il logo DELL, premere <F12> immediatamente.

Se si attende troppo a lungo e viene visualizzato il logo di Windows, attendere la visualizzazione del desktop di Windows. Arrestare quindi il sistema e riprovare.

 **N.B.** I punti seguenti modificano la sequenza di avvio solo temporaneamente. All'avvio successivo, il computer si avvia in base alle periferiche specificate nell'installazione del sistema.

3. Quando viene visualizzato l'elenco delle periferiche di avvio, evidenziare **CD/DVD/CD-RW Drive** (Unità CD/DVD/CD-RW) e premere <Invio>.
4. Selezionare l'opzione **Boot from CD-ROM** (Avvia da CD-ROM) dal menu che viene visualizzato e premere <Invio>.
5. Digitare 1 per avviare il menu e premere <Invio> per procedere.
6. Selezionare **Run the 32 Bit Dell Diagnostics** (Esegui Dell Diagnostics a 32 bit) dall'elenco numerato. Se sono elencate più versioni, selezionare la versione appropriata per il computer utilizzato.
7. Quando viene visualizzato il **Main Menu** (Menu principale) di Dell Diagnostics, scegliere il tipo di prova da eseguire.

Main Menu (Menu principale) di Dell Diagnostics

1. Dopo il caricamento del programma Dell Diagnostics e la comparsa della schermata **Main Menu** (Menu principale), fare clic sul pulsante relativo all'opzione desiderata.

Opzione	Funzione
Express Test	Esegue una verifica veloce delle periferiche. L'esecuzione di questa prova richiede in genere da 10 a 20 minuti e non richiede interazione da parte dell'utente. Eseguire Express Test (Prova veloce) prima per aumentare la possibilità di scoprire il problema rapidamente.
Extended Test	Esegue una verifica approfondita delle periferiche. L'esecuzione di questa prova richiede in genere almeno 1 ora e l'utente dovrà rispondere periodicamente a delle domande.
Custom Test	Esegue la verifica di una periferica specifica. È possibile personalizzare le prove che si desidera eseguire.
Symptom Tree	Elenca i sintomi più comuni riscontrati e consente di selezionare una verifica in base al sintomo del problema che si sperimenta.

2. Se si riscontra un problema durante una verifica, viene visualizzato un messaggio che visualizza il codice di errore e la descrizione del problema. Annotare il codice di errore e la descrizione del problema e seguire le istruzioni visualizzate.

Se non è possibile risolvere la condizione di errore, rivolgersi alla Dell (consultare [Come contattare la Dell](#)).

 **N.B.** Il Numero di servizio del computer viene visualizzato nella parte superiore dello schermo di ciascuna prova. Se si contatta la Dell, il personale del supporto tecnico richiederà all'utente il Numero di servizio.

3. Se si esegue una prova dalle opzioni **Custom Test** (Prova personalizzata) o **Symptom Tree** (Albero dei sintomi), fare clic sulla scheda pertinente descritta nella tabella seguente per maggiori informazioni.

Scheda	Funzione
Results	Visualizza i risultati della prova e le eventuali condizioni di errore riscontrate.
Errors	Visualizza le condizioni di errore riscontrate, i codici di errore e la descrizione del problema.
Help	Descrive la prova e può contenere informazioni sui requisiti per l'esecuzione della prova.
Configuration	Visualizza la configurazione hardware della periferica selezionata. Le informazioni di configurazione di tutte le periferiche visualizzate nel programma Dell Diagnostics sono derivate dalla configurazione del sistema, dalla memoria e da varie prove interne e vengono visualizzate nell'elenco delle periferiche disponibile nel riquadro sinistro dello schermo. Nell'elenco delle periferiche potrebbero non essere elencati i nomi di tutti i componenti installati sul computer o di tutte le periferiche collegate al computer.
Parameters	Consente di personalizzare la verifica modificandone le impostazioni.

4. Se si esegue il programma Dell Diagnostics dal CD *Drivers and Utilities*, al termine delle prove estrarre il CD dall'unità.
5. Al termine delle prove, chiudere la schermata corrente per tornare alla schermata **Main Menu** (Menu principale). Per uscire dal programma Dell Diagnostics e riavviare il sistema, chiudere la schermata **Main Menu** (Menu principale).

Utilità Dell Support

L'utilità Dell Support è installata sul computer ed è disponibile dall'icona Dell Support sulla barra delle applicazioni o dal pulsante **Start**. Utilizzare questa utilità di supporto per informazioni di supporto autonomo, aggiornamenti del software e sulle condizioni dell'ambiente di elaborazione.

Accesso all'utilità Dell Support

È possibile accedere all'utilità Dell Support dall'icona Dell Support () sulla barra delle applicazioni o dal menu **Avvio**.

Se l'icona non viene visualizzata nella barra delle applicazioni:

1. Fare clic sul pulsante **Start** e scegliere **Tutti i programmi**.
2. Fare clic su **Dell Support** e scegliere **Dell Support Settings** (Impostazioni di Dell Support).
3. Accertarsi che sia selezionata l'opzione **Show icon on the taskbar** (Mostra icona nella barra delle applicazioni).

 **N.B.** Se l'utilità Dell Support non è disponibile dal menu **Avvio**, visitare il sito support.dell.com ed eseguire il download del software.

Selezione dell'icona Dell Support tramite clic

Fare clic o fare clic con il pulsante destro del mouse sull'icona  per eseguire le seguenti operazioni:

- 1 Controllare l'ambiente di elaborazione
- 1 Visualizzare le impostazioni dell'utilità Dell Support
- 1 Accedere al file della guida per l'utilità Dell Support
- 1 Visualizzare le domande frequenti
- 1 Maggiori informazioni sull'utilità Dell Support
- 1 Disattivare l'utilità Dell Support

Selezione dell'icona Dell Support tramite doppio clic

Fare doppio clic sull'icona  per controllare manualmente l'ambiente di elaborazione, visualizzare le domande frequenti, accedere al file della guida per l'utilità Dell Support e visualizzare le impostazioni di Dell Support.

Per maggiori informazioni sull'utilità Dell Support, fare clic sul punto interrogativo (?) nella parte superiore della schermata Dell Support.

Problemi relativi alle unità

 **ATTENZIONE:** Prima di cominciare le procedure descritte in questa sezione, seguire le istruzioni di sicurezza descritte nella *Guida alle informazioni sul prodotto*.

Compilare l'Elenco di controllo della diagnostica (consultare [Elenco di controllo della diagnostica](#)) man mano che si completano i controlli.

Accertarsi che Microsoft® Windows® riconosca l'unità - Fare clic su sul pulsante **Start** e fare clic su **Risorse del computer**. Se l'unità disco floppy, CD o DVD non è presente nell'elenco, eseguire una scansione completa con il software antivirus e rimuovere gli eventuali virus. Qualche volta i virus impediscono a Windows di riconoscere l'unità.

Esaminare l'unità -

1. Inserire un altro disco floppy, CD o DVD per verificare se il problema dipende da difetti presenti nel precedente.
1. Inserire un disco floppy avviabile e riavviare il sistema.

Pulire l'unità o il disco - Consultare [Pulizia del computer](#).



Accertarsi che il CD sia inserito sull'alberino e farlo scattare in posizione

Controllare i collegamenti del cavo

Verificare le incompatibilità hardware - Consultare [Risoluzione di incompatibilità del software e dell'hardware](#).

Eseguire il programma Dell Diagnostics - Consultare [Dell Diagnostics](#).

Problemi relativi alle unità CD e DVD

-  **N.B.** La vibrazione delle unità CD o DVD ad alta velocità è normale e può produrre rumore; ciò non è indice di un difetto dell'unità, del CD o del DVD.
-  **N.B.** A causa dei differenti tipi di formato disco usati nei diversi Paesi, non tutti i DVD funzionano in qualsiasi unità.

Problemi di scrittura su un'unità CD/DVD-RW

Chiudere gli altri programmi - L'unità CD/DVD-RW deve ricevere un flusso di dati costante durante l'operazione di scrittura. Se il flusso si interrompe, si verifica un errore. Provare a chiudere tutti i programmi prima di scrivere sull'unità CD/DVD-RW.

Disattivare la modalità standby in Windows prima di scrivere su un disco CD/DVD-RW - Consultare [Modalità standby](#) o ricercare la parola chiave **standby** nella Guida in linea e supporto tecnico di Windows per informazioni sulle modalità di gestione del risparmio di energia.

Ridurre la velocità di scrittura - Consultare i file della guida del software per la creazione di CD o DVD.

Se non si riesce a espellere il cassetto dell'unità CD, CD-RW, DVD o DVD+RW

1. Accertarsi che il sistema sia stato arrestato.
2. Raddrizzare una graffetta e inserirne l'estremità nel foro di espulsione situato nella parte anteriore dell'unità, quindi premere verso l'interno finché il cassetto non viene espulso parzialmente.
3. Estrarre delicatamente il cassetto finché non si blocca.

Se si sente uno sfregamento o un cigolio anomalo

1. Accertarsi che il rumore non sia prodotto dal programma in esecuzione.
1. Accertarsi che il disco sia inserito correttamente.

Problemi relativi al disco rigido

Lasciare raffreddare il computer prima di accenderlo - Un disco rigido caldo può impedire l'avvio del sistema operativo. Lasciare raffreddare il computer finché non raggiunge la temperatura ambiente prima di accenderlo.

Eeguire Controllo disco -

1. Fare clic sul pulsante **Start**, quindi fare clic su **Risorse del computer**.
2. Fare clic col pulsante destro del mouse sul **Disco locale (C:)**.
3. Fare clic su **Proprietà**.
4. Selezionare la scheda **Strumenti**.
5. Nella casella di gruppo **Controllo errori** fare clic su **Esegui ScanDisk**.
6. Fare clic su **Cerca i settori danneggiati e tenta il ripristino**.
7. Fare clic su **Start**.

Problemi relativi alla posta elettronica, al modem e a Internet

 **ATTENZIONE:** Prima di cominciare le procedure descritte in questa sezione, seguire le istruzioni di sicurezza descritte nella *Guida alle informazioni sul prodotto*.

 **N.B.** Collegare il modem esclusivamente a una presa della linea telefonica analogica, in quanto il modem non funziona se collegato a una rete telefonica digitale.

Controllare le impostazioni di protezione di Microsoft Outlook® Express - Se non è possibile aprire gli allegati di posta elettronica:

1. In Outlook Express, fare clic su **Strumenti, Opzioni**, quindi fare clic su **Protezione**.
2. Fare clic su **Non consentire salvataggio o apertura di allegati che potrebbero contenere virus** per rimuovere il segno di spunta.

Controllare la connessione della linea telefonica

Controllare la presa della linea telefonica

Collegare il modem direttamente alla presa a muro della linea telefonica

Utilizzare una linea telefonica diversa -

1. Verificare che lo spinotto sul modem sia collegato alla linea telefonica. Lo spinotto è identificato dall'etichetta verde o da un'icona a forma di connettore.
1. Accertarsi di inserire nel modem il connettore della linea telefonica fino a quando questo scatta.
1. Scollegare il modem dalla linea telefonica e collegarlo direttamente a un telefono. Verificare la presenza del segnale di linea.
1. Se sulla stessa linea sono presenti altri dispositivi telefonici, quali segreterie telefoniche, fax, dispositivi di protezione da sovracorrente o sdoppiatori di linea, escluderli e collegare direttamente il modem alla presa a muro della linea telefonica. Se si sta usando un cavo di 3 metri o di lunghezza superiore, provare a sostituirlo con uno più corto.

Eeguire il programma di diagnostica Modem Helper - Fare clic sul pulsante **Start**, scegliere **Tutti i programmi**, quindi fare clic su **Modem Helper**. Seguire le istruzioni sullo schermo per identificare e risolvere i problemi relativi al modem (il Modem Helper non è disponibile su tutti i computer).

Verificare se esiste comunicazione tra il modem e Windows -

1. Fare clic sul pulsante **Start** e fare clic su **Pannello di controllo**.
2. Fare clic su **Stampanti e altro hardware**.
3. Fare clic sull'icona **Opzioni modem e telefono**.
4. Selezionare la scheda **Modem**.
5. Fare clic sulla porta COM del modem in uso.

6. Fare clic su **Proprietà**, fare clic sulla scheda **Diagnostica**, infine fare clic su **Interroga modem** per verificare che il modem stia comunicando con Windows.

Se tutti i comandi ricevono una risposta, il modem funziona correttamente.

Accertarsi di essere collegati a Internet - Accertarsi di essere abbonati a un provider di servizi Internet. Aprire il programma di posta elettronica Outlook Express e fare clic su **File**. Se accanto all'opzione **Non in linea** è presente un segno di spunta, fare clic sulla casella per rimuoverlo e connettersi a Internet. Per ottenere assistenza, contattare il provider di servizi Internet.

Eseguire una scansione del computer alla ricerca di software spia - Se si sperimentano prestazioni insoddisfacenti del computer, si ricevono frequentemente pubblicità popup o si hanno problemi relativi alla connessione a Internet, il computer potrebbe essere infettato da software spia. Utilizzare un programma anti-virus che include protezione anti-software spia (il programma può richiedere un aggiornamento) per eseguire una scansione del computer e rimuovere i software spia. Per maggiori informazioni, visitare l'indirizzo support.dell.com e ricercare la parola **spyware**.

Messaggi di errore

Compilare l'Elenco di controllo della diagnostica (consultare [Elenco di controllo della diagnostica](#)) man mano che si completano i controlli.

 **ATTENZIONE:** Prima di cominciare le procedure descritte in questa sezione, seguire le istruzioni di sicurezza descritte nella *Guida alle informazioni sul prodotto*.

Se il messaggio non è incluso nell'elenco, consultare la documentazione del sistema operativo o del programma in esecuzione al momento della visualizzazione del messaggio.

Auxiliary device failure (Errore della periferica ausiliaria) - È possibile che il touchpad, il track stick o il mouse esterno sia difettoso. Nel caso di un mouse esterno controllare il collegamento del cavo. Attivare l'opzione Pointing Device (Periferica di puntamento) nel programma di installazione di sistema. Se il problema persiste, contattare la Dell (consultare [Come contattare la Dell](#)).

Comando o nome di file non valido - Accertarsi di aver digitato correttamente il comando, inserito gli spazi nei punti appropriati e specificato il nome di percorso corretto.

Cache disabled due to failure (Cache disattivata a causa di un errore) - La cache primaria interna al microprocessore è disattivata. Contattare la Dell (consultare [Come contattare la Dell](#)).

CD drive controller failure (Errore del controller dell'unità CD) - L'unità CD non risponde a comandi dal computer (consultare [Utilità Dell Support](#)).

Errore nei dati - Il disco rigido non è in grado di leggere i dati (consultare [Utilità Dell Support](#)).

Decreasing available memory (Diminuzione in corso della memoria disponibile) - È possibile che uno o più moduli di memoria siano difettosi o non correttamente inseriti. Reinstallare i moduli di memoria e, se necessario, sostituirli (consultare [Memoria](#)).

Disk C: failed initialization (Impossibile inizializzare il disco C:) - L'inizializzazione del disco rigido non è riuscita. Eseguire le prove del disco rigido nel programma Dell Diagnostics (consultare [Dell Diagnostics](#)).

Unità non pronta - Per proseguire l'operazione, è necessario inserire un disco rigido nel relativo alloggiamento. Installare un disco rigido nel relativo alloggiamento (consultare [Disco rigido](#)).

Error reading PCMCIA card (Errore durante la lettura della scheda PCMCIA) - Il computer non può identificare la scheda PC. Reinserire la scheda o provare un'altra scheda PC (consultare [Uso di schede](#)).

Extended memory size has changed (Dimensioni della memoria estesa modificate) - La quantità di memoria registrata nella memoria NVRAM non corrisponde a quella installata nel computer. Se l'errore viene visualizzato nuovamente, contattare la Dell (consultare [Come contattare la Dell](#)).

Il file da copiare è molto grande per l'unità di destinazione - Il file che si cerca di copiare è troppo grande per il disco, oppure il disco è pieno. Tentare di copiare il file su un altro disco o usare un disco con capacità maggiore.

A filename cannot contain any of the following characters: (Un nome di file non può contenere i seguenti caratteri:) \ / : * ? " < > | - Non usare questi caratteri per i nomi di file.

Gate A20 failure (Errore del Gate A20) - È possibile che un modulo di memoria non sia inserito correttamente. Reinstallare i moduli di memoria e, se necessario, sostituirli. Consultare [Memoria](#).

Errore generale - Il sistema operativo non è in grado di eseguire il comando. Questo messaggio è generalmente seguito da informazioni specifiche, ad esempio carta della stampante esaurita. Adottare l'azione correttiva appropriata.

Hard-disk drive configuration error (Errore di configurazione del disco rigido) - Il computer non è in grado di identificare il tipo di unità. Arrestare il sistema, rimuovere il disco rigido (consultare [Disco rigido](#)) e avviare il sistema da un CD. Quindi arrestare il sistema, installare nuovamente il disco rigido e riavviare il sistema. Eseguire le prove Hard-Disk Drive (Disco rigido) nel programma Dell Diagnostics (consultare [Dell Diagnostics](#)).

Hard-disk drive controller failure 0 (Errore del controller del disco rigido 0) - Il disco rigido non risponde ai comandi inviati dal computer. Arrestare il sistema, rimuovere il disco rigido (consultare [Disco rigido](#)) e avviare il sistema da un CD. Quindi arrestare il sistema, installare nuovamente il disco rigido e riavviare il sistema. Se il problema persiste, provare con un'altra unità. Eseguire le prove Hard-Disk Drive (Disco rigido) nel programma Dell Diagnostics (consultare [Dell Diagnostics](#)).

Hard-disk drive failure (Errore del disco rigido) - Il disco rigido non risponde ai comandi inviati dal computer. Arrestare il sistema, rimuovere il disco rigido (consultare [Disco rigido](#)) e avviare il sistema da un CD. Quindi arrestare il sistema, installare nuovamente il disco rigido e riavviare il sistema. Se il problema persiste, provare con un'altra unità. Eseguire le prove Hard-Disk Drive (Disco rigido) nel programma Dell Diagnostics (consultare [Dell Diagnostics](#)).

Hard-disk drive read failure (Errore di lettura del disco rigido) - È possibile che il disco rigido sia difettoso. Arrestare il sistema, rimuovere il disco rigido (consultare [Disco rigido](#)) e avviare il sistema da un CD. Quindi arrestare il sistema, installare nuovamente il disco rigido e riavviare il sistema. Se il problema persiste, provare con un'altra unità. Eseguire le prove Hard-Disk Drive (Disco rigido) nel programma Dell Diagnostics (consultare [Dell Diagnostics](#)).

Insert bootable media (Inserire supporti avviabili) - Il sistema operativo sta tentando di eseguire l'avvio da un CD non avviabile. Inserire un CD avviabile.

Invalid configuration information-please run System Setup Program (Informazioni di configurazione non valide - eseguire il programma Installazione del sistema) - Le informazioni di configurazione del sistema non corrispondono alla configurazione hardware. Questo messaggio viene visualizzato tipicamente dopo l'installazione di un modulo di memoria. Modificare le opportune opzioni nel programma di installazione di sistema (consultare [Programma di installazione di sistema](#)).

Keyboard clock line failure (Errore di linea del clock di tastiera) - Nel caso di una tastiera esterna controllare il collegamento del cavo. Eseguire la prova Keyboard Controller (Controller della tastiera) nel programma Dell Diagnostics (consultare [Dell Diagnostics](#)).

Keyboard controller failure (Errore del controller della tastiera) - Nel caso di una tastiera esterna controllare il collegamento del cavo. Riavviare il sistema, evitando di toccare la tastiera o il mouse durante la procedura di avvio. Eseguire la prova Keyboard Controller (Controller della tastiera) nel programma Dell Diagnostics (consultare [Dell Diagnostics](#)).

Keyboard data line failure (Errore di linea dei dati della tastiera) - Nel caso di una tastiera esterna controllare il collegamento del cavo. Eseguire la prova Keyboard Controller (Controller della tastiera) nel programma Dell Diagnostics (consultare [Dell Diagnostics](#)).

Keyboard stuck key failure (Errore di tasto bloccato della tastiera) - Nel caso di una tastiera o di un tastierino numerico esterni controllare il collegamento del cavo. Riavviare il sistema, evitando di toccare la tastiera o i tasti durante la procedura di avvio. Eseguire la prova Stuck Key (Tasto bloccato) nel programma Dell Diagnostics (consultare [Dell Diagnostics](#)).

Licensed content is not accessible in MediaDirect (Il contenuto della licenza non è accessibile in MediaDirect) - Dell MediaDirect™ non è in grado di verificare le limitazioni della gestione diritti digitali (Digital Rights Management, DRM) sul file, quindi non è possibile riprodurre il file (consultare [Problemi relativi a Dell MediaDirect](#)).

Memory data line failure at address, read value expecting value (Errore della riga dell'indirizzo di memoria all'indirizzo, lettura valore previsto valore) - È possibile che un modulo di memoria sia difettoso o non correttamente inserito. Reinstallare i moduli di memoria e, se necessario, sostituirli (consultare [Memoria](#)).

Errore di allocazione della memoria - Il software che si tenta di eseguire è in conflitto con il sistema operativo, con un altro programma o con un'utilità. Arrestare il sistema, attendere 30 secondi, quindi riavviarlo. Provare un'altra volta a eseguire il programma. Se il messaggio di errore viene visualizzato di nuovo, consultare la documentazione del software.

Memory data line failure at address, read value expecting value (Errore della riga dei dati di memoria all'indirizzo, lettura valore previsto valore) - È possibile che un modulo di memoria sia difettoso o non correttamente inserito. Reinstallare i moduli di memoria (consultare [Memoria](#)) e, se necessario, sostituirli.

Memory double word logic failure at address, read value expecting value (Errore della logica a parola doppia della memoria all'indirizzo, lettura valore previsto valore) - È possibile che un modulo di memoria sia difettoso o non correttamente inserito. Reinstallare i moduli di memoria (consultare [Memoria](#)) e, se necessario, sostituirli.

Memory odd/even logic failure at address, read value expecting value (Errore della logica pari/dispari della memoria all'indirizzo, lettura valore previsto valore) - È possibile che un modulo di memoria sia difettoso o non correttamente inserito. Reinstallare i moduli di memoria (consultare [Memoria](#)) e, se necessario, sostituirli.

Memory write/read failure at address, read value expecting value (Errore di scrittura/lettura della memoria all'indirizzo, lettura valore previsto valore) - È possibile che un modulo di memoria sia difettoso o non correttamente inserito. Reinstallare i moduli di memoria (consultare [Memoria](#)) e, se necessario, sostituirli.

No boot device available (Nessuna periferica di avvio disponibile) - Il computer non è in grado di trovare il disco rigido. Se il disco rigido è la periferica di avvio, accertarsi che sia installato, inserito correttamente e partizionato come periferica di avvio.

No boot sector on hard drive (Nessun settore di avvio nel disco rigido) - È possibile che il sistema operativo sia danneggiato. Contattare la Dell (consultare [Come contattare la Dell](#)).

No timer tick interrupt (Nessun interrupt del timer tick) - È possibile che un chip sulla scheda di sistema non funzioni correttamente. Eseguire le prove System Set (Serie del sistema) nel programma Dell Diagnostics (consultare [Dell Diagnostics](#)).

Memoria o risorse insufficienti per completare l'operazione. Chiudere alcune applicazioni e riprovare - Sono aperti troppi programmi. Chiudere tutte le finestre e aprire il programma che si desidera usare.

Operating system not found (Impossibile trovare il sistema operativo) - Reinstallare il disco rigido (consultare [Disco rigido](#)). Se il problema persiste, contattare la Dell (consultare [Come contattare la Dell](#)).

Optional ROM bad checksum (Somma di controllo errata della ROM opzionale) - Errore all'interno della memoria ROM opzionale. Contattare la Dell (consultare [Come contattare la Dell](#)).

A required .DLL file was not found (Impossibile trovare un file .DLL necessario) - Non è possibile trovare un file necessario per il programma che si sta tentando di aprire. Rimuovere e reinstallare il programma.

1. Fare clic sul pulsante **Start** e scegliere **Pannello di controllo**.
2. Fare clic su **Installazione applicazioni**.
3. Selezionare il programma che si desidera eliminare.
4. Fare clic su **Rimuovi** o su **Cambia/Rimuovi** e seguire le istruzioni visualizzate.
5. Per informazioni sull'installazione, consultare la documentazione fornita con il programma.

Settore non trovato - Il sistema operativo non è in grado di individuare un settore sul disco rigido. È possibile che il disco rigido contenga un settore danneggiato o un errore nella tabella di allocazione file (FAT). Eseguire l'utilità Controllo errori di Windows per controllare la struttura dei file sul disco rigido. Consultare la Guida in linea e supporto tecnico (consultare [Guida in linea e supporto tecnico di Windows](#)) per istruzioni. Se è presente un numero elevato di settori danneggiati, eseguire, se possibile, il backup dei dati, quindi formattare il disco rigido.

Errore di ricerca - Il sistema operativo non è in grado di individuare una traccia specifica sul disco rigido.

Shutdown failure (Errore dell'arresto) - È possibile che un chip sulla scheda di sistema non funzioni correttamente. Eseguire le prove System Set (Serie del sistema) nel programma Dell Diagnostics (consultare [Dell Diagnostics](#)).

Time-of-day clock lost power (Perdita di alimentazione all'orologio dell'ora del giorno) - Le impostazioni di configurazione del sistema sono danneggiate. Collegare il computer a un presa elettrica per caricare la batteria. Se il problema persiste, provare a ripristinare i dati accedendo al programma di installazione di sistema ed uscendone immediatamente. Se il messaggio viene visualizzato nuovamente, contattare la Dell (consultare [Come contattare la Dell](#)).

Time-of-day clock stopped (Orologio dell'ora del giorno interrotto) - È possibile che sia necessario ricaricare la batteria di riserva che mantiene le impostazioni di configurazione del sistema. Collegare il computer a un presa elettrica per caricare la batteria. Se il problema persiste, contattare la Dell (consultare [Come contattare la Dell](#)).

Time-of-day not set-please run the System Setup program (Ora del giorno non impostata - eseguire il programma di installazione di sistema) - L'ora o la data archiviata nel programma di installazione di sistema non corrisponde all'orologio di sistema. Correggere le impostazioni per le opzioni **Date** (Data) e **Time** (Ora) (consultare [Programma di installazione di sistema](#)).

Timer chip counter 2 failed (Errore del contatore del chip del timer 2) - È possibile che un chip sulla scheda di sistema non funzioni correttamente. Eseguire le prove System Set (Serie del sistema) nel programma Dell Diagnostics (consultare [Dell Diagnostics](#)).

Unexpected interrupt in protected mode (Interrupt imprevisto in modalità protetta) - È possibile che il controller della tastiera non funzioni o che un modulo di memoria non sia inserito correttamente. Eseguire le prove System Memory (Memoria di sistema) e Keyboard Controller (Controller della tastiera) nel programma Dell Diagnostics (consultare [Dell Diagnostics](#)).

x:\ non è accessibile. Periferica non pronta - Inserire un disco nell'unità e provare nuovamente ad accedervi.

Warning: Battery is critically low (Avvertenza: Batteria quasi scarica) - La batteria è quasi scarica. Sostituire la batteria o collegare il computer a una presa elettrica. In caso contrario, attivare la modalità di sospensione o arrestare il sistema.

Problemi relativi alla tastiera

 **ATTENZIONE:** Prima di cominciare le procedure descritte in questa sezione, seguire le istruzioni di sicurezza descritte nella *Guida alle informazioni sul prodotto*.

Compilare l'Elenco di controllo della diagnostica (consultare [Elenco di controllo della diagnostica](#)) man mano che si eseguono i vari controlli.

 **N.B.** Usare la tastiera integrata quando si esegue il programma Dell Diagnostics o il programma di installazione di sistema.

Problemi relativi alla tastiera esterna

Controllare il cavo della tastiera - Arrestare il sistema. Scollegare il cavo della tastiera, controllare che non sia danneggiato, quindi ricollegarlo saldamente.

Se si usa un cavo di prolunga della tastiera, scollegarlo e collegare la tastiera direttamente al computer.

Controllare la tastiera esterna -

1. Spegnerne il computer, attendere un minuto, quindi riaccenderlo.
2. Verificare che gli indicatori Bloc Num, BLOC MAIUSC e Bloc Scorr sulla tastiera lampeggino durante la procedura di avvio.
3. Sul desktop di Windows fare clic sul pulsante **Start**, scegliere **Tutti i programmi**, quindi scegliere **Accessori** e infine fare clic su **Blocco note**.
4. Digitare alcuni caratteri sulla tastiera esterna e verificare che vengano visualizzati.

Se l'esito è negativo, è possibile che la tastiera esterna sia difettosa.

Per verificare se il problema è relativo alla tastiera esterna, controllare la tastiera integrata -

1. Arrestare il sistema.
2. Scollegare la tastiera esterna.

3. Accendere il computer.
4. Sul desktop di Windows fare clic sul pulsante **Start**, scegliere **Tutti i programmi**, quindi scegliere **Accessori** e infine fare clic su **Blocco note**.
5. Digitare alcuni caratteri sulla tastiera interna e verificare che vengano visualizzati.

Se i caratteri vengono visualizzati, ma non lo erano quando si è usata la tastiera esterna, è possibile che la tastiera esterna sia difettosa. Contattare la Dell (consultare [Come contattare la Dell](#)).

Eeguire le prove di diagnostica della tastiera - Eseguire le prove PC-AT Compatible Keyboards (Tastiere compatibili PC-AT) nel programma Dell Diagnostics (consultare [Dell Diagnostics](#)). Se le prove indicano una tastiera esterna difettosa, contattare la Dell (consultare [Come contattare la Dell](#)).

Caratteri non previsti

Disattivare il tastierino numerico - Premere <Bloc Num> per disattivare il tastierino numerico se invece di lettere vengono visualizzati numeri. Accertarsi che l'indicatore di blocco dei numeri sia spento.

Blocchi e problemi relativi al software

 **ATTENZIONE:** Prima di cominciare le procedure descritte in questa sezione, seguire le istruzioni di sicurezza descritte nella *Guida alle informazioni sul prodotto*.

Il computer non si avvia

Accertarsi che l'adattatore c.a. sia saldamente collegato al computer e alla presa elettrica.

Il computer smette di rispondere

 **AVVISO:** Per evitare una possibile perdita di dati, chiudere la sessione di lavoro del sistema operativo per arrestare il sistema.

Spegnere il computer - Se il computer non risponde alla pressione di un tasto o al movimento del mouse, premere e tener premuto il pulsante di alimentazione per almeno 8-10 secondi fino a quando il computer si spegne. Riavviare quindi il sistema.

Il programma smette di rispondere

Il programma si blocca ripetutamente

 **N.B.** In genere insieme a un programma vengono fornite le istruzioni di installazione nella relativa documentazione o su un disco floppy o CD.

Chiudere il programma -

1. Premere contemporaneamente <Ctrl><MAIUSC><Canc>.
2. Fare clic su **Task Manager**.
3. Fare clic sul programma che non risponde più.
4. Fare clic su **End Task** (Termina operazione).

Consultare la documentazione del software -

Se necessario, disinstallare e quindi reinstallare il programma.

Un programma è progettato per una versione precedente del sistema operativo Microsoft® Windows®

Eseguire la Verifica guidata compatibilità programmi - La Verifica guidata compatibilità programmi configura un programma in modo che venga eseguito in un ambiente simile a versioni del sistema operativo Windows diverse da XP.

1. Fare clic sul pulsante **Start**, scegliere **Tutti i programmi**→ **Accessori**, quindi fare clic su **Verifica guidata compatibilità programmi**.
2. Nella schermata iniziale fare clic su **Avanti**.
3. Seguire le istruzioni visualizzate.

Viene visualizzata una schermata completamente blu

Spegnere il computer - Se il computer non risponde alla pressione di un tasto o al movimento del mouse, premere e tener premuto il pulsante di alimentazione per almeno 8-10 secondi fino a quando il computer si spegne. Riavviare quindi il sistema.

Problemi relativi a Dell MediaDirect™

Controllare il file della Guida di Dell MediaDirect per informazioni - Fare clic sull'icona ? in fondo alla schermata di Dell MediaDirect per accedere alla guida.

Per riprodurre filmati con Dell MediaDirect, è necessario avere un'unità DVD e il lettore DVD Dell - Se si è acquistata un'unità DVD assieme al computer, questo software dovrebbe essere già installato.

Problemi relativi alla qualità del video - Disattivare l'opzione **Utilizza accelerazione hardware**. Questa funzione si avvantaggia di un'elaborazione speciale in alcune schede grafiche per ridurre i requisiti del processore quando si riproducono DVD e certi tipi di file video.

Impossibile riprodurre alcuni file multimediali - Poiché Dell MediaDirect permette di accedere direttamente a file multimediali all'esterno dell'ambiente del sistema operativo Windows XP, l'accesso ai contenuti che richiedono una licenza è limitato. I contenuti protetti da licenza sono contenuti digitali a cui viene applicata la gestione digitale dei diritti (Digital Rights Management, DRM). L'ambiente Dell MediaDirect non può verificare le limitazioni della DRM, e quindi i file protetti da licenza non possono essere riprodotti. Accanto ai file musicali e video che richiedono una licenza viene visualizzata l'icona di un lucchetto. È possibile accedere ai file sotto licenza nell'ambiente del sistema operativo Windows XP.

Regolazione delle impostazioni di colore per filmati contenenti scene troppo scure o troppo luminose - Fare clic su **EagleVision** per utilizzare una tecnologia di miglioramento video che rileva il contenuto dei video e regola dinamicamente i rapporti di luminosità/contrasto/saturazione.



AVVISO: Se si reinstalla il disco rigido, non è possibile reinstallare la funzione Dell MediaDirect. Contattare la Dell per assistenza (consultare [Come contattare la Dell](#)).

Altri problemi relativi al software

Per informazioni sulla risoluzione dei problemi, consultare la documentazione fornita con il software o rivolgersi al produttore del software -

1. Accertarsi che il programma sia compatibile con il sistema operativo installato sul computer.
1. Accertarsi che il computer soddisfi i requisiti hardware minimi per eseguire il software. Per informazioni, consultare la documentazione fornita con il software.
1. Accertarsi che il programma sia installato e configurato correttamente.
1. Verificare che i driver di periferica non siano in conflitto con il programma.
1. Se necessario, rimuovere e reinstallare il programma.

Eseguire immediatamente un backup dei file.

Utilizzare un programma di ricerca virus per controllare il disco rigido, i dischi floppy o i CD.

Salvare e chiudere eventuali file o programmi aperti e arrestare il sistema selezionando il menu Avvio.

Eseguire una scansione del computer alla ricerca di software spia - Se si sperimentano prestazioni insoddisfacenti del computer, si ricevono frequentemente pubblicità popup o si hanno problemi relativi alla connessione a Internet, il computer potrebbe essere infettato da software spia. Utilizzare un programma anti-virus che include protezione anti-software spia (il programma può richiedere un aggiornamento) per eseguire una scansione del computer e rimuovere i software spia. Per maggiori informazioni, visitare l'indirizzo support.dell.com e ricercare la parola **spyware**.

Eseguire il programma Dell Diagnostics - Consultare [Dell Diagnostics](#). Se tutte le prove vengono completate correttamente, probabilmente l'errore è di origine software.

Problemi relativi alla memoria

Compilare l'Elenco di controllo della diagnostica (consultare [Elenco di controllo della diagnostica](#)) man mano che si completano i controlli.

 **ATTENZIONE:** Prima di cominciare le procedure descritte in questa sezione, seguire le istruzioni di sicurezza descritte nella *Guida alle informazioni sul prodotto*.

Se viene visualizzato un messaggio che informa che la memoria è insufficiente -

- 1 Salvare e chiudere i file aperti e uscire da tutti i programmi in esecuzione non in uso per cercare di risolvere il problema.
- 1 Per i requisiti minimi di memoria, consultare la documentazione fornita con il software. Se necessario, installare memoria aggiuntiva (consultare [Memoria](#)).
- 1 Riposizionare i moduli di memoria (consultare [Memoria](#)) per accertarsi che il computer comunichi correttamente con la memoria.
- 1 Eseguire il programma Dell Diagnostics (consultare [Dell Diagnostics](#)).

Se si presentano altri problemi di memoria -

- 1 Riposizionare i moduli di memoria (consultare [Memoria](#)) per accertarsi che il computer comunichi correttamente con la memoria.
 - 1 Accertarsi di seguire le indicazioni di installazione della memoria (consultare [Memoria](#)).
 - 1 Eseguire il programma Dell Diagnostics (consultare [Dell Diagnostics](#)).
-

Problemi relativi alla rete

Compilare l'[Elenco di controllo della diagnostica](#) via via che si completano i controlli.

 **ATTENZIONE:** Prima di cominciare le procedure descritte in questa sezione, seguire le istruzioni di sicurezza descritte nella *Guida alle informazioni sul prodotto*.

Informazioni generali

Controllare il connettore del cavo di rete - Accertarsi che il cavo di rete sia collegato saldamente sia al connettore di rete sul retro del computer che al connettore di rete.



Controllare gli indicatori di rete sul connettore di rete - L'assenza di luce indica che non esiste alcuna comunicazione di rete. Sostituire il cavo di rete.

Riavviare il sistema e accedere nuovamente alla rete

Verificare le impostazioni di rete - Contattare l'amministratore della rete o il responsabile della configurazione della rete per verificare che le impostazioni siano corrette e che la rete funzioni.

Rete a banda larga mobile

 **N.B.** La guida dell'utente dell'utilità Dell Mobile Broadband Card si trova in Guida in linea e supporto tecnico. È anche possibile scaricare la guida dell'utente da support.dell.com.

 **N.B.** L'icona  viene visualizzata nell'area di notifica se sul computer è installata una scheda a banda larga mobile Dell. Fare doppio clic sull'icona per avviare l'utilità.

Impossibile connettersi - La scheda a banda larga mobile Dell deve essere attivata sulla rete per eseguire la connessione. Posizionare il mouse sull'icona 

nell'area di notifica per leggere lo stato della connessione. Se lo stato indica che la scheda a banda larga mobile non è attivata, consultare [Attivare la scheda a banda larga mobile](#) per maggiori informazioni. Se il problema persiste, contattare il vettore del servizio a banda larga mobile per dettagli sul piano.

Controllare il servizio di rete a banda larga mobile - Contattare il vettore del servizio a banda larga mobile per verificare il piano di copertura e i servizi supportati.

Controllare lo stato nell'utilità Dell Mobile Broadband Card - Fare clic sull'icona  nella barra delle applicazioni per avviare l'utilità. Controllare lo stato nella finestra principale:

- 1 No card detected (Nessuna scheda rilevata) - Riavviare il sistema e avviare nuovamente l'utilità.
- 1 Wireless Disabled (Modalità senza fili disattivata) - Accertarsi che l'interruttore Dell Wi-Fi Catcher™ sia in posizione "accesso". Inoltre, fare clic col pulsante destro del mouse sull'icona  e accertarsi che l'interruttore sia attivato.
- 1 Searching (Ricerca) - L'utilità Dell Mobile Broadband Card non ha ancora localizzato una rete a banda larga mobile. Se lo stato della ricerca persiste, accertarsi che il livello del segnale sia adeguato.
- 1 No service (Nessun servizio) - L'utilità Dell Mobile Broadband Card non ha localizzato una rete a banda larga mobile. Accertarsi che il livello del segnale sia adeguato. Riavviare l'utilità senza fili Dell o contattare il provider di rete a banda larga mobile.
- 1 Check your WWAN service (Controllare il servizio WWAN) - Contattare il provider di servizi di rete a banda larga mobile per verificare il piano di copertura e i servizi supportati.

Attivare la scheda a banda larga mobile - Prima di connettersi ad Internet, è necessario attivare il servizio a banda larga mobile attraverso il provider di servizi cellulari. Per istruzioni e per informazioni supplementari sull'utilizzo dell'utilità Dell Mobile Broadband Card, consultare la guida dell'utente disponibile attraverso la Guida in linea e supporto tecnico di Windows. Per accedere alla Guida in linea e supporto tecnico, consultare [Guida in linea e supporto tecnico di Windows](#). La Guida dell'utente è anche disponibile sul sito Web del supporto tecnico della Dell all'indirizzo support.dell.com e sul CD incluso con la scheda a banda larga mobile se si è acquistata la scheda separatamente rispetto al computer.

Problemi relativi alla scheda PC o ExpressCard

 **ATTENZIONE:** Prima di cominciare le procedure descritte in questa sezione, seguire le istruzioni di sicurezza descritte nella *Guida alle informazioni sul prodotto*.

Controllare la scheda - Verificare che la scheda sia inserita correttamente nel connettore.

Verificare che la scheda sia riconosciuta da Windows - Fare doppio clic sull'icona **Rimozione sicura dell'hardware** nella barra delle applicazioni di Windows. Verificare che la scheda sia presente nell'elenco.

In caso di problemi relativi a una scheda fornita da Dell - contattare la Dell (consultare [Come contattare la Dell](#)).

Se si riscontrano problemi con una scheda non fornita da Dell - Contattare il produttore della scheda PC.

Problemi relativi all'alimentazione

Compilare l'Elenco di controllo della diagnostica (consultare [Elenco di controllo della diagnostica](#)) man mano che si completano i controlli.

 **ATTENZIONE:** Prima di cominciare le procedure descritte in questa sezione, seguire le istruzioni di sicurezza descritte nella *Guida alle informazioni sul prodotto*.

Controllare l'indicatore di alimentazione - Quando l'indicatore di alimentazione è acceso o lampeggia significa che il computer è alimentato. Se l'indicatore di alimentazione lampeggia significa che il computer è in modalità standby. Per uscire da tale modalità, premere il pulsante di alimentazione. Se l'indicatore è spento, premere il pulsante di alimentazione per accendere il computer.

Caricare la batteria - La batteria potrebbe essere scarica.

1. Reinstallare la batteria.
2. Usare l'adattatore c.a. per collegare il computer a una presa elettrica.

3. Accendere il computer.

 **N.B.** L'autonomia della batteria, ovvero la durata della carica della batteria, diminuisce con il tempo. A seconda della frequenza di utilizzo della batteria e delle condizioni in cui viene utilizzata, può essere necessario acquistare una nuova batteria nel corso della durata del computer.

Controllare l'indicatore di stato della batteria - Se l'indicatore è arancione intermittente o fisso significa che il livello di carica della batteria è basso o la batteria è scarica. Collegare il computer a una presa elettrica.

Se l'indicatore di stato della batteria lampeggia in verde e arancione significa che la batteria è troppo calda per essere caricata. Arrestare il sistema, scollegare il computer dalla presa elettrica, quindi lasciare raffreddare il computer e la batteria finché non raggiungono la temperatura ambiente.

Se l'indicatore dello stato della batteria lampeggia rapidamente in arancione significa che la batteria potrebbe essere difettosa. Contattare la Dell (consultare [Come contattare la Dell](#)).

Verificare la temperatura della batteria - Se la temperatura della batteria è inferiore a 0 °C, il computer non si avvierà.

Verificare il funzionamento della presa elettrica - Accertarsi che la presa elettrica funzioni collegandovi un altro apparecchio, ad esempio una lampada.

Controllare l'adattatore c.a. - Controllare i collegamenti del cavo dell'adattatore c.a. Se l'adattatore c.a. è dotato di un indicatore, accertarsi che sia acceso.

Collegare il computer direttamente a una presa elettrica - Verificare se il computer si accende quando non si usano dispositivi di protezione elettrica, ciabatte e cavi di prolunga per collegarlo.

Eliminare possibili interferenze - Spegnerne ventole, lampade a fluorescenza, lampade alogene o altri apparecchi situati in prossimità.

Regolare le proprietà di alimentazione - Consultare [Configurazione delle impostazioni della gestione del risparmio di energia](#).

Riposizionare i moduli di memoria - Se l'indicatore di alimentazione sul computer si accende ma sullo schermo non viene visualizzato nulla, reinstallare i moduli di memoria (consultare [Memoria](#)).

Come garantire alimentazione sufficiente al computer

Il computer è stato progettato per utilizzare un adattatore c.a. da 65 W o 90 W. Tuttavia, per ottimizzare il rendimento del sistema, va sempre utilizzato un adattatore da 90 W.

Se si utilizzano adattatori c.a. meno potenti, incluso l'adattatore c.a. da 65 W, verrà visualizzato un messaggio di AVVERTENZA.

Considerazioni relative all'alimentazione in caso di inserimento nell'alloggiamento di espansione

Quando il computer è inserito nell'alloggiamento Dell D/Dock l'assorbimento di corrente è maggiore per cui il normale funzionamento del computer non è possibile se è alimentato esclusivamente a batteria. Assicurarsi che l'adattatore c.a. sia collegato al computer quando il computer è inserito nell'alloggiamento Dell D/Dock.

Inserimento nell'alloggiamento di espansione mentre il computer è acceso

Se durante il normale funzionamento il computer è inserito nell'alloggiamento Dell D/Dock o Dell D/Port, la presenza della periferica di alloggiamento è ignorata fino a quando il computer non viene collegato all'adattatore c.a.

Interruzione dell'alimentazione c.a. durante l'inserimento del computer nell'alloggiamento di espansione

Se si verifica un'interruzione di corrente mentre il computer è inserito nell'alloggiamento Dell D/Dock o Dell D/Port, il computer passa immediatamente alla modalità prestazioni ridotte.

Problemi relativi alla stampante

Compilare l'Elenco di controllo della diagnostica (consultare [Elenco di controllo della diagnostica](#)) man mano che si completano i controlli.

 **ATTENZIONE:** Prima di cominciare le procedure descritte in questa sezione, seguire le istruzioni di sicurezza descritte nella *Guida alle informazioni sul prodotto*.

 **N.B.** In caso di problemi con la stampante, contattare il produttore della stampante per richiedere supporto tecnico.

Accertarsi che la stampante sia accesa.

Controllare i collegamenti del cavo della stampante -

- 1 Per informazioni sul collegamento del cavo, consultare la documentazione fornita con la stampante.
- 1 Accertarsi che il cavo della stampante sia collegato saldamente alla stampante e al computer.

Verificare il funzionamento della presa elettrica - Accertarsi che la presa elettrica funzioni collegandovi un altro apparecchio, ad esempio una lampada.

Verificare che Windows riconosca la stampante -

1. Fare clic sul pulsante **Start**, scegliere **Pannello di controllo**, quindi fare clic su **Stampanti e altro hardware**.
2. Fare clic su **Visualizza le stampanti e le stampanti fax installate**.
Se la stampante è presente nell'elenco, fare clic con il pulsante destro del mouse sull'icona della stampante.
3. Fare clic su **Proprietà** e quindi sulla scheda **Porte**. Per una stampante parallela (connessa attraverso un alloggiamento di espansione), accertarsi che l'impostazione **Invia stampa alle seguenti porte:** sia impostata su **LPT1 (Porta stampante)**. Per una stampante USB, verificare che **Invia stampa alle seguenti porte** sia impostata su **USB**.

Reinstallare il driver della stampante - Per istruzioni, consultare la documentazione della stampante

Problemi relativi allo scanner

 **ATTENZIONE:** Prima di cominciare le procedure descritte in questa sezione, seguire le istruzioni di sicurezza descritte nella *Guida alle informazioni sul prodotto*.

 **N.B.** In caso di problemi con lo scanner, contattare il produttore dello scanner per richiedere assistenza tecnica.

Consultare la documentazione dello scanner - Per informazioni sulla configurazione e sulla risoluzione dei problemi, consultare la documentazione fornita con lo scanner.

Sbloccare lo scanner - Accertarsi che lo scanner sia sbloccato se ha una linguetta o un pulsante di blocco.

Riavviare il sistema e riprovare con lo scanner.

Controllare i collegamenti del cavo -

- 1 Consultare la documentazione fornita con lo scanner per informazioni sul collegamento del cavo.
- 1 Verificare che i cavi dello scanner siano saldamente collegati allo scanner e al computer.

Verificare che Microsoft Windows riconosca lo scanner -

1. Fare clic sul pulsante **Start**, scegliere **Pannello di controllo**, quindi fare clic su **Stampanti e altro hardware**.
2. Fare clic su **Scanner e fotocamere digitali**.
Se lo scanner è elencato, Windows riconosce lo scanner.

Reinstallare il driver dello scanner - Consultare la documentazione dello scanner per istruzioni.

Problemi relativi al suono e agli altoparlanti

Compilare l'Elenco di controllo della diagnostica (consultare [Elenco di controllo della diagnostica](#)) man mano che si completano i controlli.

 **ATTENZIONE:** Prima di cominciare le procedure descritte in questa sezione, seguire le istruzioni di sicurezza descritte nella *Guida alle informazioni sul prodotto*.

Assenza di audio dagli altoparlanti integrati

Regolare il volume di Windows - Fare doppio clic sull'icona raffigurante un altoparlante nell'angolo inferiore destro dello schermo. Accertarsi che il volume sia regolato su un livello udibile e la riproduzione dell'audio non sia stata disattivata. Se il suono risulta distorto, regolare il volume, gli alti o i bassi.

Regolare il volume utilizzando le scelte rapide da tastiera - Premere <Fn><Fine> per disattivare (azzerare l'audio) o riattivare gli altoparlanti integrati.

Reinstallare il driver audio - Consultare [Reinstallazione di driver e utilità](#).

Assenza di audio dagli altoparlanti esterni

Verificare che il subwoofer e gli altoparlanti siano accesi - Consultare il diagramma di installazione con gli altoparlanti. Se gli altoparlanti dispongono di controlli volume, regolare il volume, i bassi o gli alti per eliminare la distorsione.

Regolare il controllo volume di Windows - Fare clic o doppio clic sull'icona raffigurante un altoparlante nell'angolo inferiore destro dello schermo. Accertarsi che il volume sia regolato su un livello udibile e la riproduzione dell'audio non sia stata disattivata.

Scollegare le cuffie dal connettore delle cuffie - Se le cuffie sono collegate al relativo connettore sul pannello frontale del computer, viene automaticamente disattivato l'audio proveniente dagli altoparlanti.

Verificare il funzionamento della presa elettrica - Accertarsi che la presa elettrica funzioni collegandovi un altro apparecchio, ad esempio una lampada.

Eliminare possibili interferenze - Spegnerne ventilatori, lampade a fluorescenza o alogene situate in prossimità e controllare se causano interferenze.

Reinstallare il driver audio - Consultare [Reinstallazione di driver e utilità](#).

Eeguire il programma Dell Diagnostics - Consultare [Dell Diagnostics](#).

 **N.B.** La regolazione del volume di alcuni riproduttori MP3 ha la precedenza sulle impostazioni di Windows. Accertarsi di non aver abbassato o disattivato il volume dopo aver ascoltato brani MP3.

Assenza di audio dalle cuffie

Controllare il collegamento del cavo delle cuffie - Accertarsi che il cavo delle cuffie sia collegato saldamente al connettore delle cuffie.

Regolare il Controllo volume di Windows - Fare clic o doppio clic sull'icona raffigurante un altoparlante nell'angolo inferiore destro dello schermo. Accertarsi che il volume sia regolato su un livello udibile e la riproduzione dell'audio non sia stata disattivata.

Problemi relativi al touchpad o al mouse

Controllare le impostazioni del touchpad -

1. Fare clic sul pulsante **Start**, scegliere **Pannello di controllo**, quindi fare clic su **Stampanti e altro hardware**.
2. Fare clic su **Mouse**.
3. Regolare le impostazioni.

Controllare il cavo del mouse - Arrestare il sistema. Scollegare il cavo del mouse, controllare che non sia danneggiato, quindi ricollegarlo saldamente.

Se si usa un cavo di prolunga del mouse, scollegarlo e collegare il mouse direttamente al computer.

Per verificare se il problema è relativo al mouse, controllare il touchpad -

1. Arrestare il sistema.
2. Scollegare il mouse.
3. Accendere il computer.
4. Sul desktop di Windows usare il touchpad per spostare il puntatore, selezionare un'icona e fare doppio clic per aprire il programma o il documento.

Se il touchpad funziona correttamente, è possibile che il mouse sia difettoso.

Verificare le impostazioni del programma di installazione di sistema - Verificare che nel programma di installazione di sistema (consultare [Programma di installazione di sistema](#)) sia specificata la periferica corretta per l'opzione relativa alla periferica di puntamento. Il computer riconosce automaticamente un mouse USB senza dover apportare modifiche alle impostazioni.

Verificare il funzionamento del controller del mouse - Per verificare il controller del mouse, da cui dipende il movimento del puntatore, e il funzionamento dei pulsanti del touchpad o del mouse, eseguire la prova Mouse nel gruppo di prove **Pointing Devices** (Periferiche di puntamento) nel programma Dell Diagnostics (consultare [Dell Diagnostics](#)).

Reinstallare il driver del touchpad - Consultare [Reinstallazione di driver e utilità](#).

Problemi relativi al video e allo schermo

Compilare l'Elenco di controllo della diagnostica (consultare [Dell Diagnostics](#)) man mano che si completano i controlli.

 **ATTENZIONE:** Prima di cominciare le procedure descritte in questa sezione, seguire le istruzioni di sicurezza descritte nella *Guida alle informazioni sul prodotto*.

Se sullo schermo non appare alcuna immagine

 **N.B.** Se si desidera usare un programma che richiede una risoluzione superiore a quella supportata dal computer, si consiglia di collegare un monitor esterno al computer.

Controllare la batteria - Se si usa una batteria per alimentare il computer, è possibile che la batteria sia scarica. Collegare il computer a una presa elettrica usando l'adattatore c.a. e accendere il computer.

Verificare il funzionamento della presa elettrica - Accertarsi che la presa elettrica funzioni collegandovi un altro apparecchio, ad esempio una lampada.

Controllare l'adattatore c.a. - Controllare i collegamenti del cavo dell'adattatore c.a. Se l'adattatore c.a. è dotato di un indicatore, accertarsi che sia acceso.

Collegare il computer direttamente a una presa elettrica - Verificare se il computer si accende quando non si usano dispositivi di protezione elettrica, ciabatte e cavi di prolunga per collegarlo.

Modificare le proprietà dell'alimentazione - Ricercare la parola chiave **standby** nella Guida in linea e supporto tecnico di Windows (consultare [Guida in linea e supporto tecnico di Windows](#)).

Cambiare l'immagine video - Se il computer è collegato a un monitor esterno, premere <Fn><F8> per visualizzare l'immagine sullo schermo.

Se i caratteri sullo schermo sono difficili da leggere

Modificare la luminosità - Premere <Fn> e il tasto freccia SU o GIÙ.

Spostare il subwoofer esterno allontanandolo dal computer o dal monitor - Se il sistema di altoparlanti esterni include un subwoofer, accertarsi che il subwoofer disti almeno 60 cm dal computer o dal monitor esterno.

Eliminare possibili interferenze - Spegnerne ventole, lampade a fluorescenza, lampade alogene o altri apparecchi situati in prossimità.

Ruotare il computer in una direzione diversa - Eliminare il riflesso della luce del sole che può deteriorare la qualità dell'immagine.

Regolare le impostazioni dello schermo di Windows -

1. Fare clic sul pulsante **Start**, quindi scegliere **Pannello di controllo**.
2. Fare clic su **Aspetto e temi**.
3. Fare clic sull'area che si desidera modificare oppure sull'icona **Schermo**.
4. Provare diverse impostazioni per **Colori** e **Risoluzione dello schermo**.

Eeguire le prove di diagnostica Video - Se non viene visualizzato alcun messaggio di errore e il problema relativo allo schermo persiste, ma lo schermo non è completamente nero, eseguire il gruppo di prove **Video Device** (Periferica video) nel programma Dell Diagnostics. Quindi contattare la Dell (consultare [Come contattare la Dell](#)).

Consultare la sezione "Messaggi di errore" - Se viene visualizzato un messaggio di errore, consultare [Messaggi di errore](#).

Se è visibile solo parte dello schermo

Collegare un monitor esterno -

1. Arrestare il sistema e collegare un monitor esterno al computer.
2. Accendere il computer e il monitor, quindi regolare la luminosità e il contrasto del monitor.

Se il monitor esterno funziona, è possibile che lo schermo del computer o il controller video sia difettoso. Contattare la Dell (consultare [Come contattare la Dell](#)).

[Torna alla pagina Sommario](#)

[Torna alla pagina Sommario](#)

Uso di una rete

Guida dell'utente di Dell™ Latitude™ D620

- [Collegamento fisico a una rete o a un modem a banda larga](#)
- [Installazione guidata rete](#)
- [Rete locale senza fili \(WLAN\)](#)
- [Rete a banda larga mobile](#)
- [Gestione delle impostazioni di rete mediante Dell QuickSet Location Profiler](#)
- [Localizzatore di reti Dell™ Wi-Fi Catcher™](#)
- [Firewall della connessione ad Internet](#)

Collegamento fisico a una rete o a un modem a banda larga

Prima di connettere il computer a una rete che non sia senza fili, è necessario che al computer sia connesso un cavo di rete.

Per connettere un cavo di rete:

1. Connettere il cavo di rete al connettore della scheda di rete nella parte posteriore del computer.

 **N.B.** Inserire il connettore del cavo finché non scatta in posizione, quindi tirare delicatamente il cavo per verificare che sia fissato saldamente.

2. Collegare l'altra estremità del cavo di rete ad una periferica per la connessione di rete o ad un connettore di rete a muro.

 **N.B.** Non utilizzare un cavo di rete con un connettore telefonico a muro.



Installazione guidata rete

Con il sistema operativo Microsoft® Windows® XP è disponibile **Installazione guidata rete** che assiste l'utente durante la procedura di condivisione di file, di stampanti o di una connessione Internet, tra i computer in ambito domestico o in un piccolo ufficio.

1. Fare clic sul pulsante **Start**, scegliere **Tutti i programmi**→ **Accessori**→ **Comunicazioni**, quindi fare clic su **Installazione guidata rete**.
2. Nella schermata iniziale fare clic su **Avanti**.
3. Fare clic su **Elenco di controllo per la creazione di una rete**.

 **N.B.** La selezione del metodo di collegamento denominato **Il computer è connesso direttamente a Internet** abilita il firewall integrato fornito con Windows XP Service Pack 2 (SP2).

4. Completare l'elenco di controllo.
5. Ritornare all'Installazione guidata rete e seguire le istruzioni sullo schermo.

Rete locale senza fili (WLAN)

Una WLAN è una serie di computer interconnessi che comunicano tra di loro tramite onde radio invece che attraverso un cavo di rete collegato a ciascun computer. In una WLAN, una periferica di comunicazioni radio denominata un punto di accesso o un router senza fili collega i computer della rete e fornisce accesso ad Internet o alla rete. Il punto di accesso o il router senza fili e la scheda di rete senza fili nel computer comunicano trasmettendo dati dalle rispettive

antenne sulle onde radio.

Cosa è necessario per realizzare una connessione WLAN

Prima di poter impostare una WLAN, sono necessari:

- 1 Accesso ad Internet ad alta velocità (banda larga) (ad esempio via cavo o DSL)
- 1 Un modem a banda larga collegato e funzionante
- 1 Un router senza fili o un punto di accesso
- 1 Una scheda di rete senza fili per ciascun computer che si desidera collegare alla WLAN
- 1 Un cavo di rete col connettore di rete (RJ-45)

Controllo della scheda di rete senza fili

A seconda di quanto si è selezionato all'acquisto del computer, il computer ha varie configurazioni. Per confermare che il computer abbia una scheda di rete senza fili e per determinare il tipo di scheda, utilizzare una delle modalità seguenti:

- 1 Il pulsante **Start** e l'opzione **Connetti a**
- 1 La fattura originale del computer

Il pulsante Start e l'opzione Connetti a

1. Fare clic sul pulsante **Start**.
2. Scegliere **Connetti a**, quindi fare clic su **Mostra tutte le connessioni**.

Se **Connessione di rete senza fili** non viene visualizzato sotto **LAN o Internet ad alta velocità**, è possibile che non si disponga di una scheda di rete senza fili.

Se **Connessione di rete senza fili** viene visualizzato, si dispone di una scheda di rete senza fili. Per visualizzare informazioni dettagliate sulla scheda di rete senza fili:

1. Fare clic con il pulsante destro del mouse su **Connessione di rete senza fili**.
2. Fare clic su **Proprietà**. Viene visualizzata la finestra **Proprietà della connessione di rete senza fili**. Il nome e il numero di modello della scheda di rete senza fili sono elencati nella scheda **Generale**.

 **N.B.** Se il computer è impostato sull'opzione di menu **Menu di avvio classico**, è possibile visualizzare le connessioni di rete facendo clic sul pulsante **Start**, scegliendo **Impostazioni**, quindi scegliendo **Connessioni di rete**. Se **Connessione di rete senza fili** non viene visualizzato, è possibile che non si disponga di una scheda di rete senza fili.

Conferma dell'ordine

La conferma dell'ordine ricevuta al momento dell'ordine del computer elenca l'hardware e il software spediti assieme al computer.

Installazione di una nuova WLAN

Rivolgersi al provider di servizi Internet (ISP) per ottenere informazioni specifiche sui requisiti di connessione per il modem a banda larga.

Collegamento tra un router senza fili e un modem a banda larga

1. Accertarsi di avere accesso cablato ad Internet attraverso il modem a banda larga prima di tentare di impostare una connessione Internet senza fili. Consultare [Collegamento fisico a una rete o a un modem a banda larga](#).
2. Installare il software necessario per il router senza fili. Il router senza fili potrebbe essere stato spedito con un CD di installazione. Tali CD di solito contengono informazioni sull'installazione e sulla risoluzione dei problemi. Installare il software necessario secondo le istruzioni del produttore.
3. Arrestare il sistema ed eventuali altri computer abilitati alla comunicazione senza fili nelle vicinanze tramite il menu **Avvio**.
4. Scollegare il cavo di alimentazione del modem a banda larga dalla presa elettrica.
5. Scollegare il cavo di rete dal computer e dal modem.

 **N.B.** Attendere almeno 5 minuti dopo la disconnessione del modem a banda larga prima di continuare l'installazione della rete.

6. Scollegare il cavo dell'adattatore c.a. dal router senza fili per verificare l'assenza di alimentazione collegata al router.
7. Inserire un cavo di rete nel connettore di rete (RJ-45) sul modem a banda larga scollegato dall'alimentazione.
8. Collegare l'altra estremità del cavo di rete al connettore di rete Internet (RJ-45) sul router senza fili scollegato dall'alimentazione.
9. Accertarsi che nessuna rete né cavo USB diversi dal cavo di rete che collega il modem e il router senza fili, siano connessi al modem a banda larga.

 **N.B.** Riavviare l'apparecchiatura senza fili nell'ordine descritto nel seguito per prevenire un potenziale guasto del collegamento.

10. Accendere *solo* il modem a banda larga e attendere almeno 2 minuti per lasciare stabilizzare il modem a banda larga. Dopo 2 minuti, proseguire con il [punto 11](#).
11. Accendere il router senza fili e attendere almeno 2 minuti per lasciare stabilizzare il router senza fili. Dopo 2 minuti, proseguire con il [punto 12](#).
12. Avviare il sistema ed attendere fino al termine del processo di avvio.
13. Consultare la documentazione fornita assieme al router senza fili per eseguire quanto segue per impostare il router senza fili:
 - 1 Stabilire la comunicazione tra il computer e il router senza fili.
 - 1 Configurare il router senza fili per comunicare col router a banda larga.
 - 1 Determinare il nome di trasmissione del router senza fili. Il termine tecnico per il nome di trasmissione del router è Identificatore dei set di servizi (SSID) o nome di rete.
14. Se necessario, configurare la scheda di rete senza fili per collegarla alla rete senza fili. Consultare [Connessione ad una rete locale senza fili](#).

Connessione ad una rete locale senza fili

 **N.B.** Prima di connettersi ad una WLAN, verificare di avere seguito le istruzioni descritte in [Rete locale senza fili \(WLAN\)](#).

 **N.B.** Le seguenti istruzioni di rete non valgono per schede interne con tecnologia senza fili Bluetooth[®] o prodotti cellulari.

Questa sezione fornisce procedure generali per la connessione ad una rete tramite tecnologia senza fili. I nomi di rete specifici e i dettagli della configurazione variano. Consultare [Rete locale senza fili \(WLAN\)](#) per maggiori informazioni sulle modalità di preparazione del computer per la connessione a una WLAN.

La scheda di rete senza fili richiede il software e i driver specifici per collegarsi ad una rete. Il software è già installato se la scheda è stata ordinata insieme al computer.

 **N.B.** Se il software viene rimosso o danneggiato, seguire le istruzioni nella documentazione dell'utente per la scheda di rete senza fili. Verificare il tipo di scheda di rete senza fili installato nel computer, quindi cercare tale nome sul sito Web del supporto tecnico della Dell all'indirizzo [support.dell.com](#). Per informazioni sul tipo di scheda di rete senza fili installata nel computer, consultare [Controllo della scheda di rete senza fili](#).

Individuazione della Gestione periferiche della rete senza fili

A seconda del software installato sul computer, diverse utilità di configurazione senza fili possono gestire le periferiche di rete:

- 1 L'utilità client della scheda di rete senza fili
- 1 Il sistema operativo Windows XP

Per determinare quale utilità di configurazione senza fili stia gestendo la scheda di rete senza fili:

1. Fare clic sul pulsante **Start**, scegliere **Impostazioni**, quindi **Pannello di controllo**.
2. Fare doppio clic su **Connessioni di rete**.
3. Fare clic con il pulsante destro del mouse sull'icona **Connessione di rete senza fili**, quindi fare clic su **Visualizza reti senza fili disponibili**.
 - 1 Se la finestra **Scegliere una rete senza fili** riporta **Impossibile configurare la connessione senza fili**, l'utilità client della scheda di rete senza fili sta gestendo la scheda di rete senza fili.
 - 1 Se la finestra **Scegliere una rete senza fili** riporta **Fare clic su una voce nell'elenco per connettersi a una rete senza fili rilevata o per ottenere ulteriori informazioni**, il sistema operativo Windows XP sta gestendo la scheda di rete senza fili.

Per informazioni specifiche sull'utilità di configurazione senza fili installata sul computer, consultare la documentazione di rete senza fili nella Guida in linea e supporto tecnico di Windows.

Per accedere alla Guida in linea e supporto tecnico:

1. Fare clic sul pulsante **Start**, quindi scegliere **Guida in linea e supporto tecnico**.
2. In **Scegliere un argomento**, fare clic su **Guide dell'utente e di sistema**.
3. In **Guide delle periferiche**, selezionare la documentazione per la scheda di rete senza fili.

Completamento della connessione alla WLAN

Quando si accende il computer e una rete viene rilevata nell'area per cui il computer non è configurato, una finestra a comparsa viene visualizzata accanto all'icona di rete nell'area di notifica (nell'angolo inferiore destro del desktop di Windows).

Seguire le istruzioni fornite in qualsiasi prompt dell'utilità che viene visualizzato su schermo.

Una volta configurato il computer per la rete senza fili selezionata, un'altra finestra a comparsa avvisa che il computer è connesso a tale rete.

Successivamente, ogni volta che si esegue il collegamento al computer nell'area della rete senza fili selezionata, la stessa finestra a comparsa avvisa della connessione di rete senza fili.

 **N.B.** Se si seleziona una rete protetta, è necessario immettere una chiave WEP o WPA quando è richiesto. Le impostazioni di protezione della rete sono univoche per la rete. Dell non può fornire questa informazione.

 **N.B.** Il computer richiede fino a 1 minuto per collegarsi alla rete.

Monitoraggio dello stato delle connessioni di rete senza fili tramite Dell™ QuickSet

L'indicatore di attività senza fili offre un modo facile per monitorare lo stato delle periferiche senza fili del computer. Fare clic col pulsante destro del mouse sull'icona Dell QuickSet nella barra delle applicazioni per selezionare o deselezionare **Wireless Activity Indicator Off** (Indicatore di attività senza fili disattivata) per attivare o disattivare l'indicatore di attività senza fili.

L'indicatore di attività senza fili indica se le periferiche senza fili del computer sono attivate o disattivate. Quando si attiva o disattiva la funzione di rete senza fili, l'indicatore di attività senza fili cambia per visualizzare lo stato.

Per maggiori informazioni sull'indicatore di attività senza fili, consultare il file *Dell QuickSet Help* (Guida di Dell QuickSet). Per informazioni su QuickSet e su come accedere al file *Dell QuickSet Help* (Guida di Dell QuickSet), consultare [Funzioni di Dell™ QuickSet](#).

Rete a banda larga mobile

Proprio come una WLAN, una rete a banda larga mobile è una serie di computer interconnessi che comunicano tra di loro tramite la tecnologia senza fili. Tuttavia, una rete a banda larga mobile utilizza la tecnologia cellulare e perciò fornisce accesso ad Internet nelle stesse varie località in cui è disponibile il servizio di telefonia cellulare. Il computer può mantenere la connessione di rete a banda larga mobile indipendentemente dalla sua località fisica, purché il computer resti nell'area di servizio del provider di servizi cellulari.

Cosa è necessario per stabilire una connessione di rete a banda larga mobile

 **N.B.** A seconda del computer, è possibile utilizzare una ExpressCard o una scheda miniaturizzata a banda larga mobile, ma non entrambe, per stabilire una connessione di rete a banda larga mobile.

Per impostare una connessione di rete a banda larga mobile, sono necessari:

 **N.B.** Le schede a banda larga mobile potrebbero non essere disponibili in tutti i Paesi.

- 1 Una ExpressCard o una scheda miniaturizzata a banda larga mobile (a seconda della configurazione del computer)
- 1 Per istruzioni sull'utilizzo di ExpressCard, consultare [Tipi di schede](#).
- 1 L'utilità Dell Mobile Broadband Card (già installata sul computer se si è acquistata la scheda al momento dell'acquisto del computer, oppure sul CD che accompagnava la scheda se la si è acquistata separatamente rispetto al computer)

Se l'utilità è danneggiata o eliminata dal computer, consultare la Guida dell'utente dell'utilità Dell Mobile Broadband Card per istruzioni. La Guida dell'utente è disponibile attraverso la Guida in linea e supporto tecnico di Windows (o sul CD che accompagnava la scheda se la si è acquistata separatamente rispetto al computer). Per accedere alla Guida in linea e supporto tecnico, consultare [Guida in linea e supporto tecnico di Windows](#).

Controllo della scheda a banda larga mobile Dell

A seconda di quanto si è selezionato all'acquisto del computer, il computer ha varie configurazioni. Per determinare la configurazione del computer, consultare uno dei seguenti:

- 1 Conferma dell'ordine
- 1 Guida in linea e supporto tecnico di Microsoft® Windows®

Per controllare la scheda a banda larga mobile nella Guida in linea e supporto tecnico:

1. Fare clic sul pulsante **Start**, quindi scegliere **Guida in linea e supporto tecnico**.
2. In **Scegliere un argomento**, fare clic su **Utilizza gli strumenti per visualizzare le informazioni sul computer e diagnosticare eventuali problemi**.
3. In **Strumenti**, fare clic su **Informazioni sul computer**, quindi fare clic su **Cerca informazioni sull'hardware installato**.

Nella schermata **Informazioni sul computer - Hardware**, è possibile visualizzare il tipo di scheda a banda larga mobile installato nel computer, nonché gli altri componenti hardware.

 **N.B.** La scheda a banda larga mobile è elencata in **Modem**.

Connessione ad una rete a banda larga mobile

 **N.B.** Queste istruzioni valgono solo per le ExpressCard o le schede miniaturizzate a banda larga mobile. Non valgono per schede interne con tecnologia senza fili Bluetooth® o le schede miniaturizzate WLAN.

 **N.B.** Prima di connettersi ad Internet, è necessario attivare il servizio a banda larga mobile attraverso il provider di servizi cellulari. Per istruzioni e per informazioni supplementari sull'utilizzo dell'utilità Dell Mobile Broadband Card, consultare la Guida dell'utente disponibile attraverso la Guida in linea e supporto tecnico di Windows. Per accedere alla Guida in linea e supporto tecnico, consultare "Guida in linea e supporto tecnico di Windows". La Guida dell'utente è anche disponibile sul sito Web del supporto tecnico della Dell all'indirizzo support.dell.com e sul CD incluso assieme alla scheda a banda larga mobile se si è acquistata la scheda separatamente rispetto al computer.

Utilizzare l'utilità Dell Mobile Broadband Card per stabilire e gestire una connessione di rete a banda larga mobile ad Internet:

1. Fare clic sull'icona dell'utilità Dell Mobile Broadband Card, , nel desktop Windows, per eseguire l'utilità.
2. Fare clic su **Connetti**.

 **N.B.** Il pulsante **Connetti** cambia nel pulsante **Disconnetti**.

3. Seguire le istruzioni sullo schermo per gestire la connessione di rete con l'utilità.

OPPURE

1. Fare clic sul pulsante **Start**, scegliere **Tutti i programmi** → **Dell Wireless**.
2. Fare clic su **Dell Wireless Broadband** e seguire le iscrizioni sullo schermo.

Abilitazione/Disabilitazione della scheda di rete a banda larga mobile Dell

 **N.B.** Se non si è in grado di connettersi ad una rete a banda larga mobile, accertarsi di avere tutti i componenti per stabilire una connessione a banda larga mobile (consultare [Cosa è necessario per stabilire una connessione di rete a banda larga mobile](#)), quindi verificare che la scheda a banda larga mobile sia abilitata verificando l'impostazione dell'interruttore della modalità senza fili.

È possibile accendere e spegnere le periferiche senza fili del computer con l'interruttore della modalità senza fili sul lato sinistro del computer (consultare [Vista laterale sinistra](#)).

Se l'interruttore è in posizione "acceso", spostarlo sulla posizione "spento" per disabilitare l'interruttore e la scheda a banda larga mobile. Se l'interruttore è in posizione "spento", spostarlo sulla posizione "acceso" per abilitare l'interruttore e la scheda a banda larga mobile Dell. Per informazioni sulle posizioni degli interruttori della modalità senza fili, consultare [interruttore della modalità senza fili](#).

Per monitorare lo stato della periferica senza fili, consultare [Monitoraggio dello stato delle connessioni di rete senza fili tramite Dell™ QuickSet](#).

Gestione delle impostazioni di rete mediante Dell QuickSet Location Profiler

QuickSet Location Profiler contribuisce a creare profili per accedere ad Internet col computer in ufficio, a casa o in altri luoghi pubblici forniti di servizi Internet. È anche possibile modificare il modo in cui sono gestite le connessioni di rete.

Per maggiori informazioni su Location Profiler, consultare il file *Dell QuickSet Help* (Guida di Dell QuickSet). Per informazioni su QuickSet e su come accedere al file *Dell QuickSet Help* (Guida di Dell QuickSet), consultare [Funzioni di Dell™ QuickSet](#).

Localizzatore di reti Dell™ Wi-Fi Catcher™

L'interruttore della modalità senza fili sul computer Dell utilizza il localizzatore di reti Dell Wi-Fi Catcher™ per ricercare specificamente reti locali (LAN) senza fili Wi-Fi nelle vicinanze.

 **N.B.** Per maggiori informazioni sull'interruttore della modalità senza fili, consultare [interruttore della modalità senza fili](#).

Per rilevare una LAN senza fili Wi-Fi, fare scorrere e tenere l'interruttore nella posizione "momentaneo" per alcuni secondi. Il localizzatore di rete Wi-Fi Catcher opera indipendentemente dal fatto che il computer sia acceso o spento, in modalità di sospensione o in modalità standby, purché l'interruttore sia configurato attraverso QuickSet o il BIOS (programma di installazione di sistema) per controllare le connessioni di rete Wi-Fi.

Poiché il localizzatore di rete Wi-Fi Catcher è disabilitato e non è configurato per essere utilizzato quando il computer è spedito all'utente, è necessario utilizzare prima Dell QuickSet per abilitare e configurare l'interruttore per controllare le connessioni di rete Wi-Fi.

Per maggiori informazioni sul localizzatore di rete Wi-Fi Catcher e per abilitare la funzione attraverso QuickSet, consultare la *Dell QuickSet Help* (Guida di Dell QuickSet). Per accedere al file *Help* (Guida), fare clic col pulsante destro del mouse sull'icona  nella barra delle applicazioni.

Firewall della connessione ad Internet

Il Firewall della connessione ad Internet fornisce la protezione di base contro l'accesso al computer da parte di utenti non autorizzati durante la connessione a Internet. Il firewall viene automaticamente attivato quando si esegue *Installazione guidata rete*. Quando il firewall è attivo per una connessione di rete, la relativa icona viene visualizzata su sfondo rosso nell'area **Connessioni di rete** del Pannello di controllo.

 **N.B.** Nonostante l'attivazione del firewall della connessione a Internet, l'uso di un programma antivirus rimane comunque un requisito essenziale.

Per maggiori informazioni, consultare la Guida in linea e supporto tecnico per il sistema operativo Microsoft® Windows® XP. Per accedere alla Guida in linea e supporto tecnico, consultare [Guida in linea e supporto tecnico di Windows](#).

[Torna alla pagina Sommario](#)